

PLANTA  
ESCALA 1:500

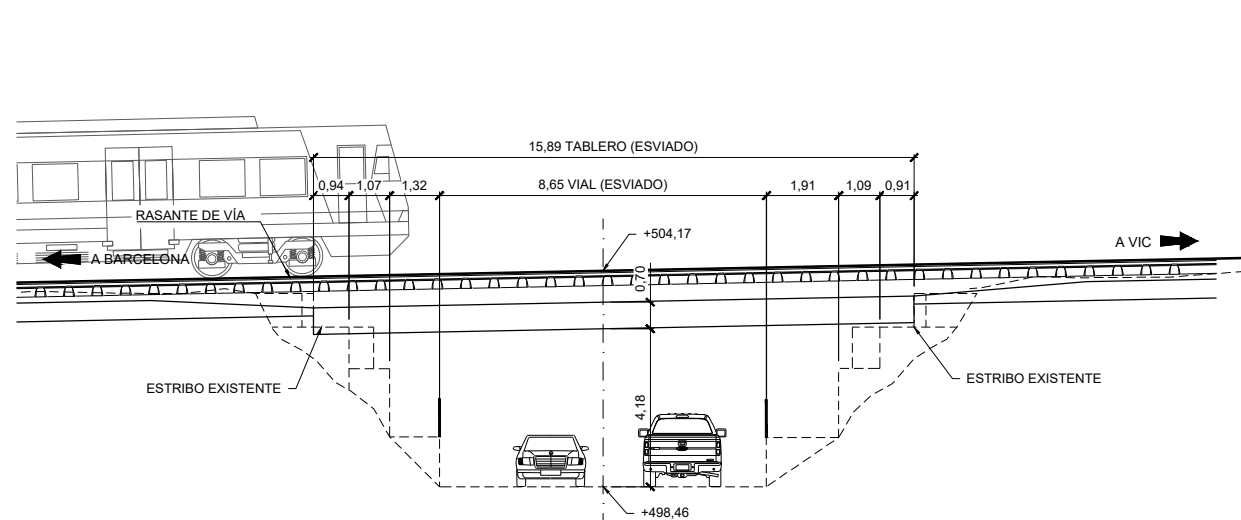

P.C.+495,00

SECCIÓN LONGITUDINAL  
ESCALA 1:200

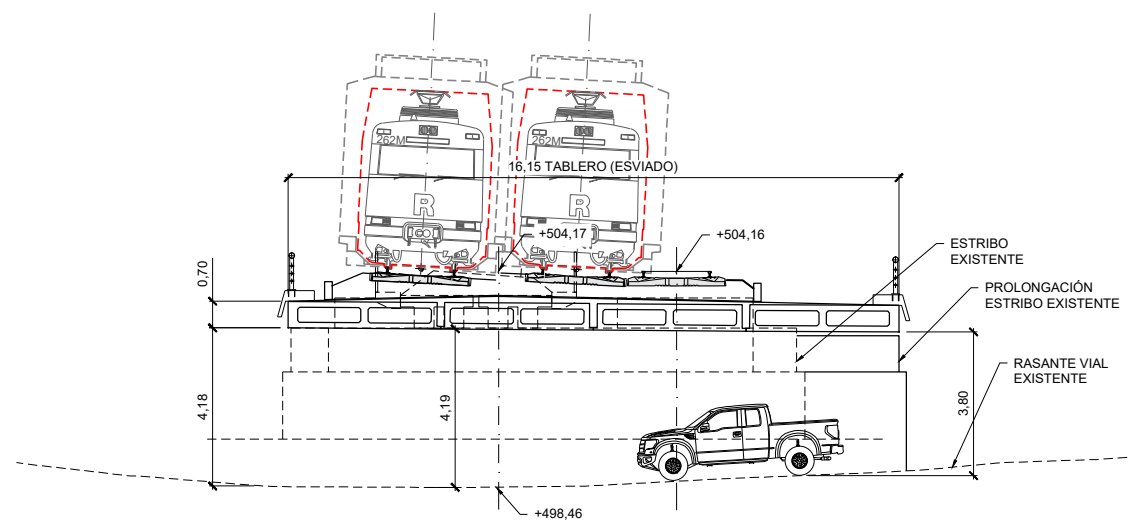

P.C.+495,00

SECCIÓN TRANSVERSAL  
ESCALA 1:200



SECRETARÍA DE ESTADO DE TRANSPORTES Y MOVILIDAD SOSTENIBLE  
SECRETARÍA GENERAL DE TRANSPORTE TERRESTRE  
DIRECCIÓN GENERAL DEL SECTOR FERROVIARIO

TÍTULO DEL PROYECTO:  
ESTUDIO INFORMATIVO DE LA DUPLICACIÓN DE LA LÍNEA MONTCADA BIFURCACIÓN - PUIGCERDÀ FRONTERA FRANCESA. TRAMO VIC-CENTELLES

AUTOR DEL ESTUDIO:  
D. JOSÉ A. PÉREZ GÁNDARA  
**saitec** engineering

ESCALA ORIGINAL A3:  
1:500  
1:200  
NUMÉRICA  
GRÁFICA

FECHA:  
ENERO 2024

Nº DE PLANO:  
5.1.1  
Nº DE HOJA:  
HOJA 1 DE 8

TÍTULO DEL PLANO:  
ESTRUCTURAS  
ALTERNATIVA 1  
PASOS INFERIORES  
PI-52+430

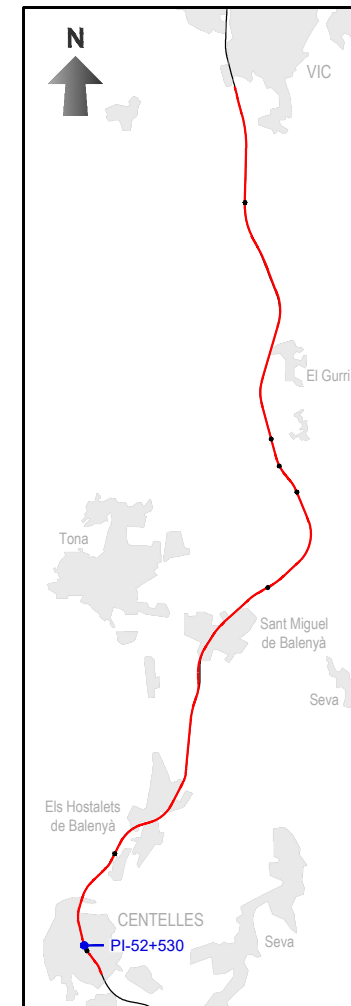
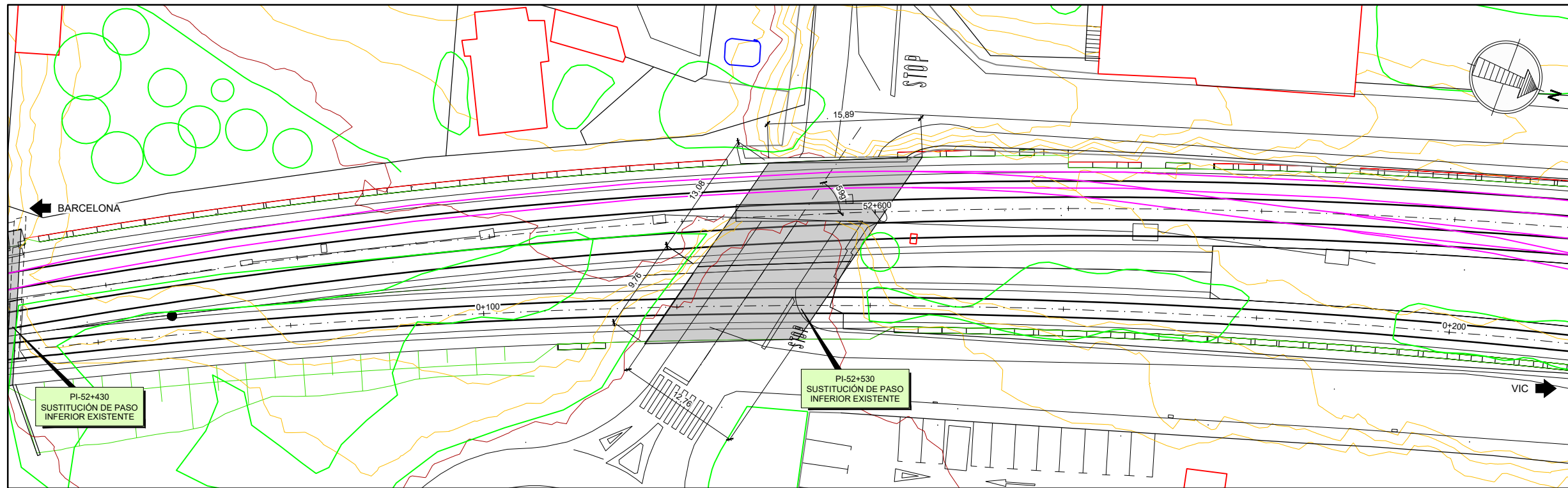

PLANTA  
ESCALA 1:500

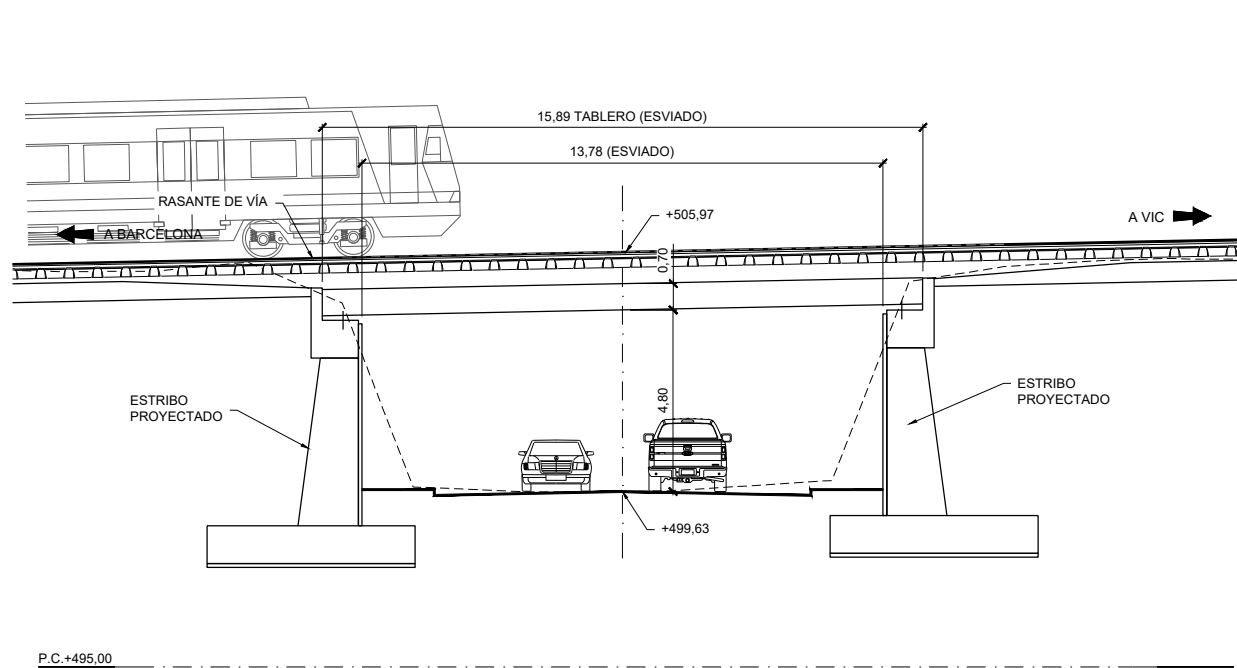

SECCIÓN LONGITUDINAL  
ESCALA 1:200

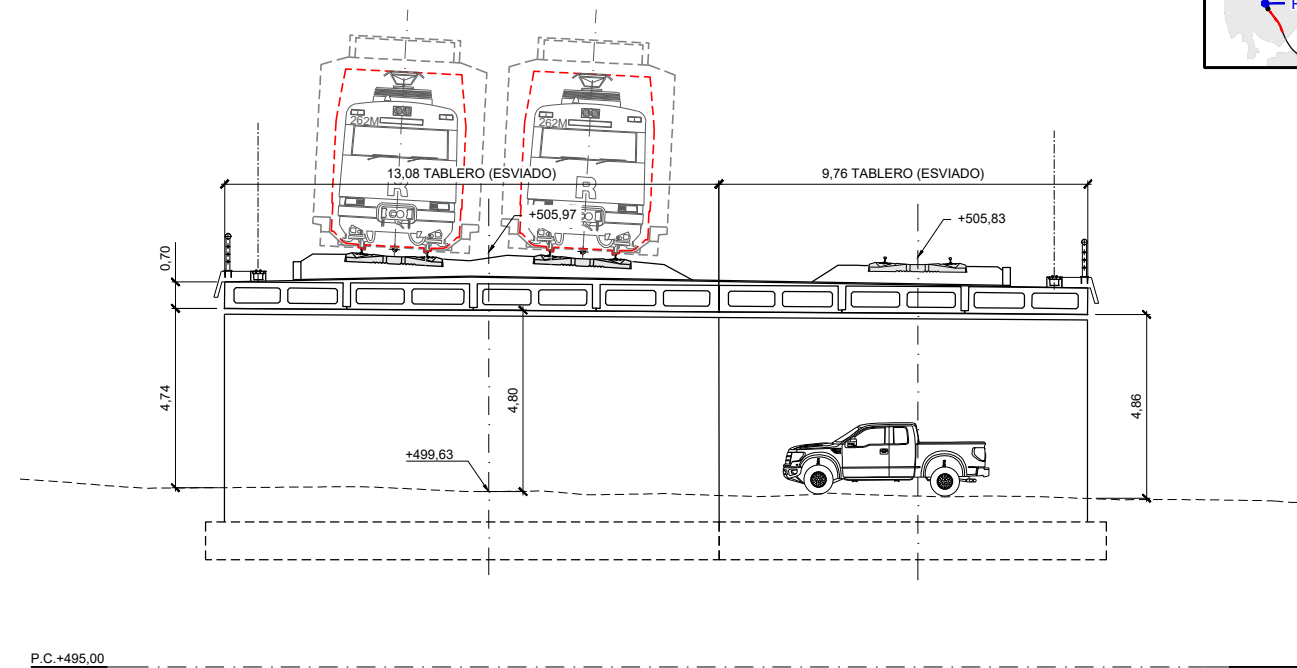

SECCIÓN TRANSVERSAL  
ESCALA 1:200



MINISTERIO DE TRANSPORTES, Y MOVILIDAD SOSTENIBLE

SECRETARÍA DE ESTADO DE TRANSPORTES Y MOVILIDAD SOSTENIBLE  
SECRETARÍA GENERAL DE TRANSPORTE TERRESTRE  
DIRECCIÓN GENERAL DEL SECTOR FERROVIARIO

TÍTULO DEL PROYECTO:  
ESTUDIO INFORMATIVO DE LA DUPLICACIÓN DE LA LÍNEA MONTCADA BIFURCACIÓN - PUIGCERDÀ FRONTERA FRANCESA. TRAMO VIC-CENTELLES

AUTOR DEL ESTUDIO:  
D. JOSÉ A. PÉREZ GÁNDARA

ESCALA ORIGINAL A3:  
1:500  
1:200  
NUMÉRICA  
GRÁFICA

FECHA:  
ENERO 2024

Nº DE PLANO:  
5.1.1  
Nº DE HOJA:  
HOJA 2 DE 8

TÍTULO DEL PLANO:  
ESTRUCTURAS  
ALTERNATIVA 1  
PASOS INFERIORES  
PI-52+530

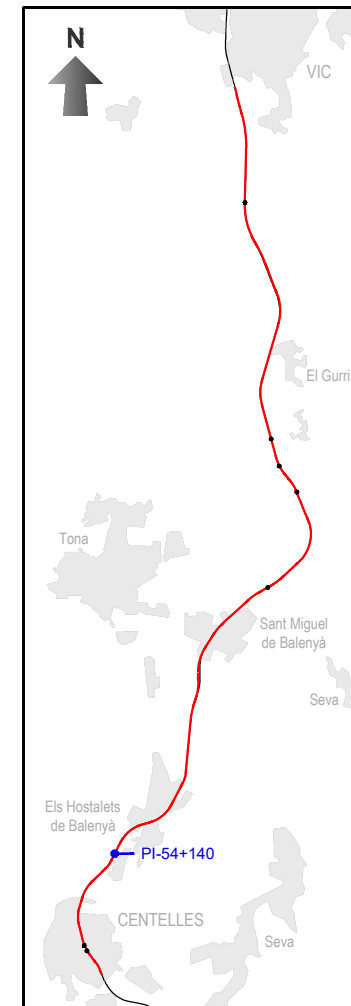
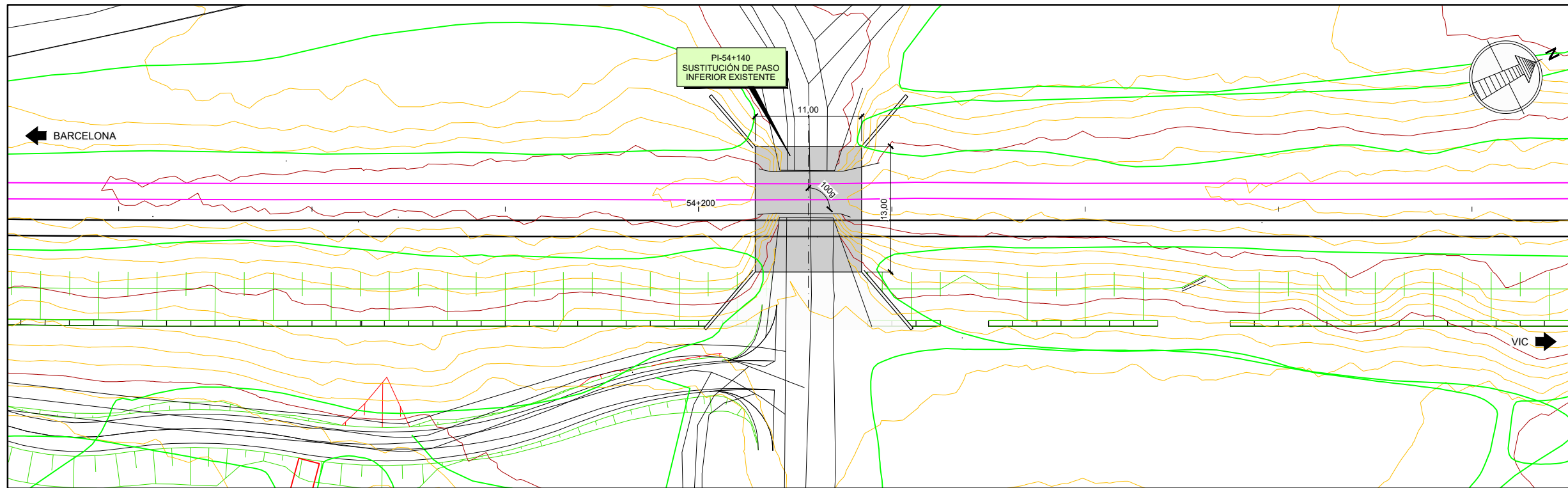

PLANTA  
ESCALA 1:500

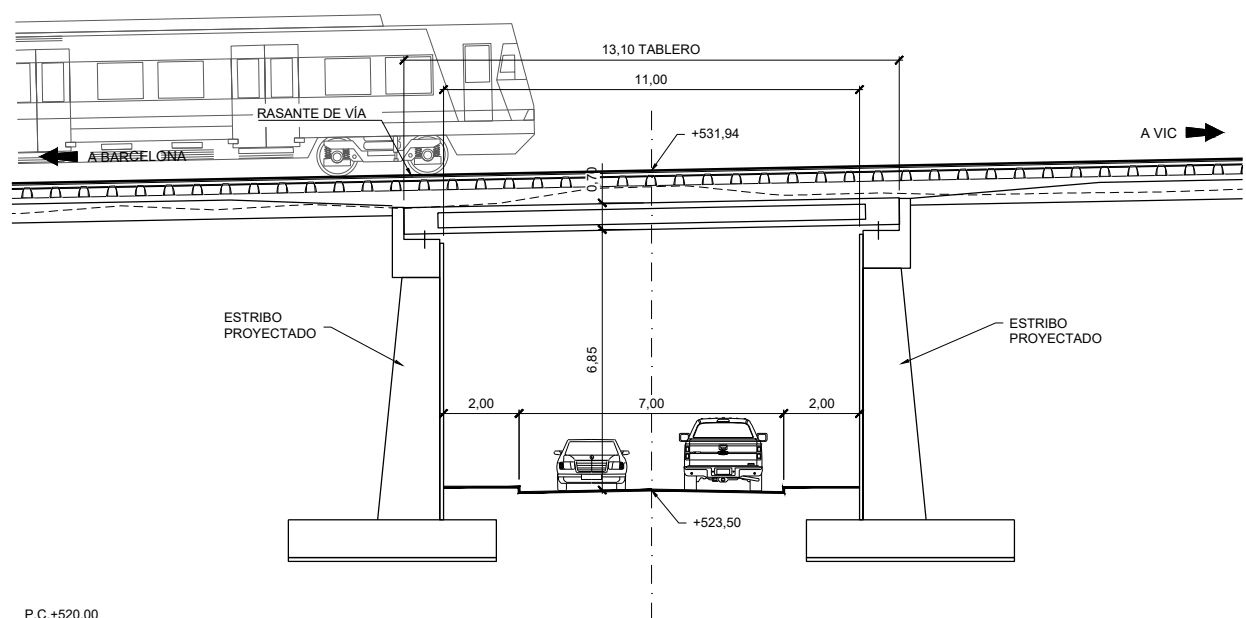

SECCIÓN LONGITUDINAL  
ESCALA 1:200

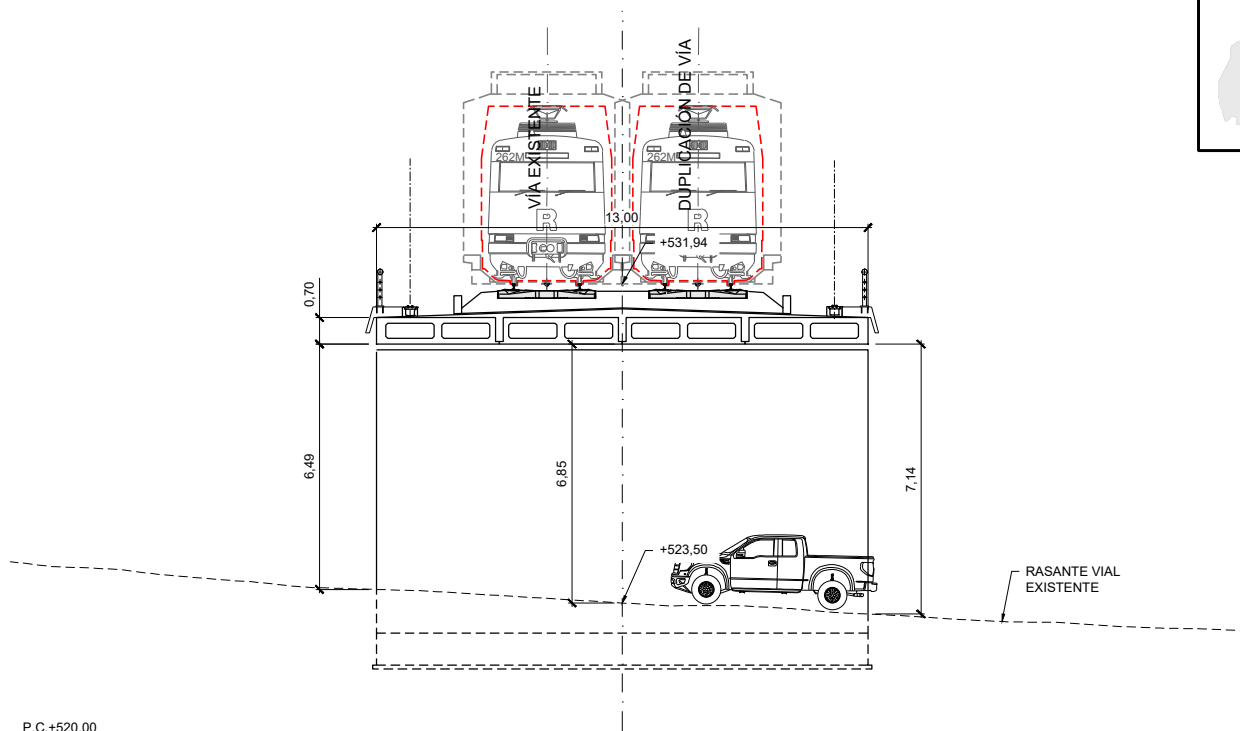

SECCIÓN TRANSVERSAL  
ESCALA 1:200

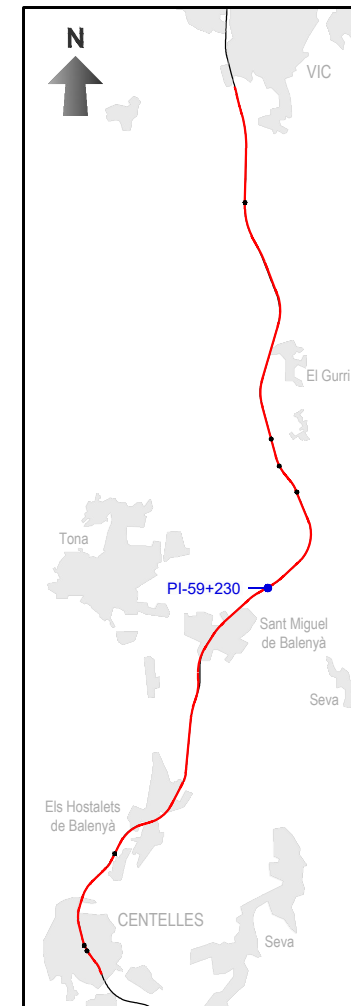
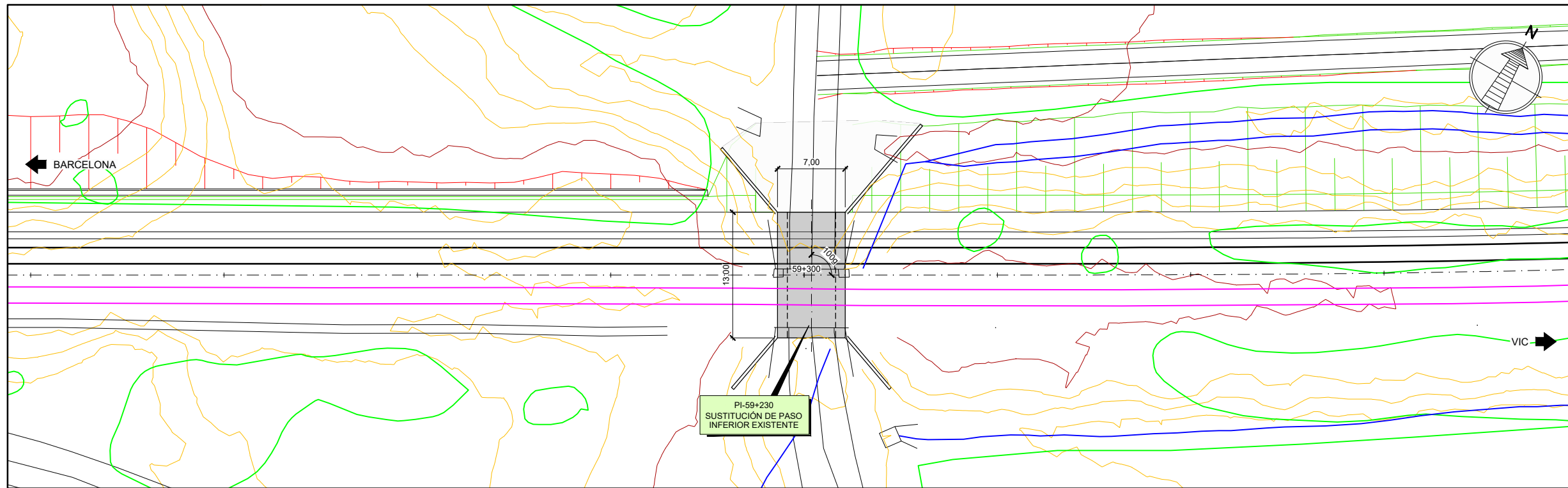

PLANTA  
ESCALA 1:500

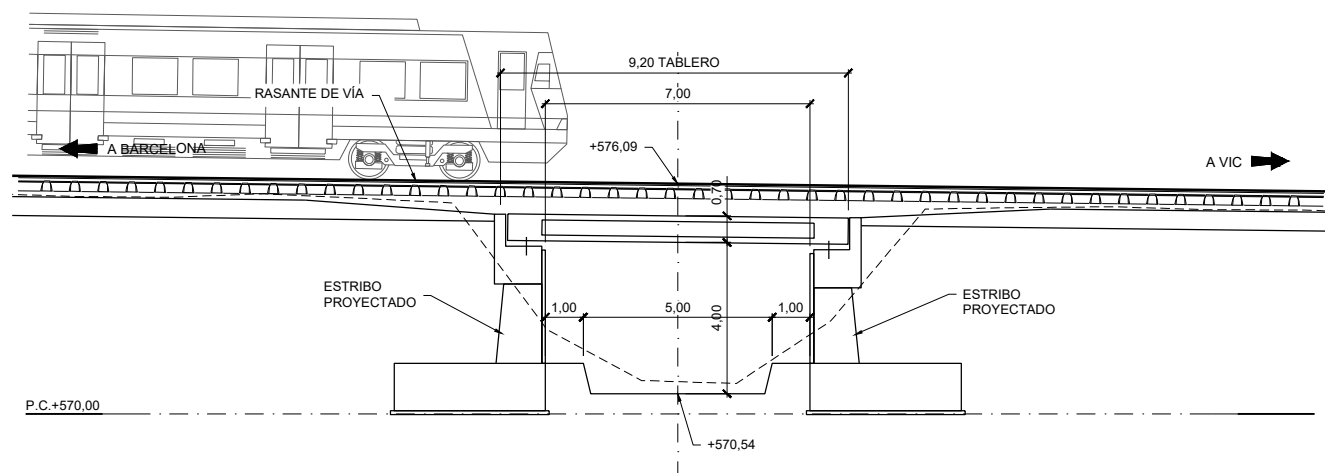

SECCIÓN LONGITUDINAL  
ESCALA 1:200

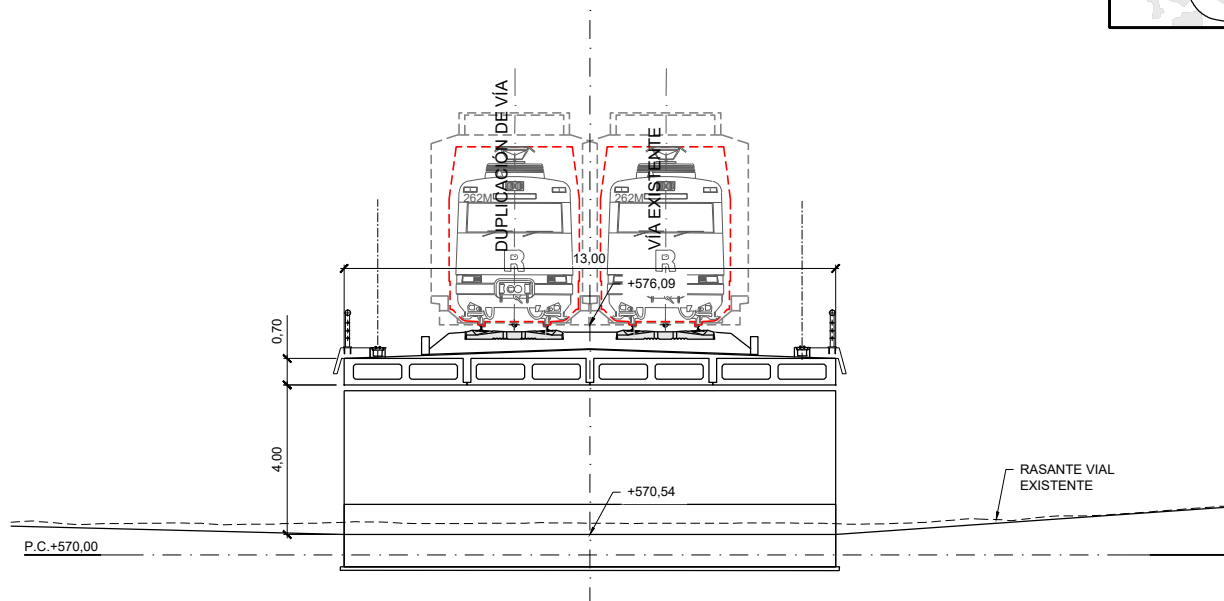

SECCIÓN TRANSVERSAL  
ESCALA 1:200



SECRETARÍA DE ESTADO DE TRANSPORTES Y MOVILIDAD SOSTENIBLE  
SECRETARÍA GENERAL DE TRANSPORTE TERRESTRE  
DIRECCIÓN GENERAL DEL SECTOR FERROVIARIO

TÍTULO DEL PROYECTO:  
ESTUDIO INFORMATIVO DE LA DUPLICACIÓN DE LA LÍNEA MONTCADA BIFURCACIÓ - PUIGCERDÀ FRONTERA FRANCESA. TRAMO VIC-CENTELLES

AUTOR DEL ESTUDIO:  
D. JOSÉ A. PÉREZ GÁNDARA  
**saitec** engineering

ESCALA ORIGINAL A3:  
1:500  
1:200  
NUMÉRICA GRÁFICA

FECHA:  
ENERO 2024

Nº DE PLANO:  
5.1.1  
Nº DE HOJA:  
HOJA 4 DE 8

TÍTULO DEL PLANO:  
ESTRUCTURAS  
ALTERNATIVA 1  
PASOS INFERIORES  
PI-59+230



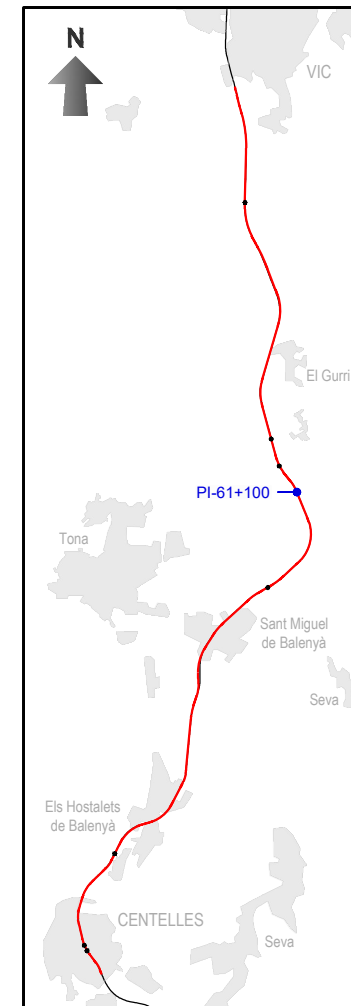
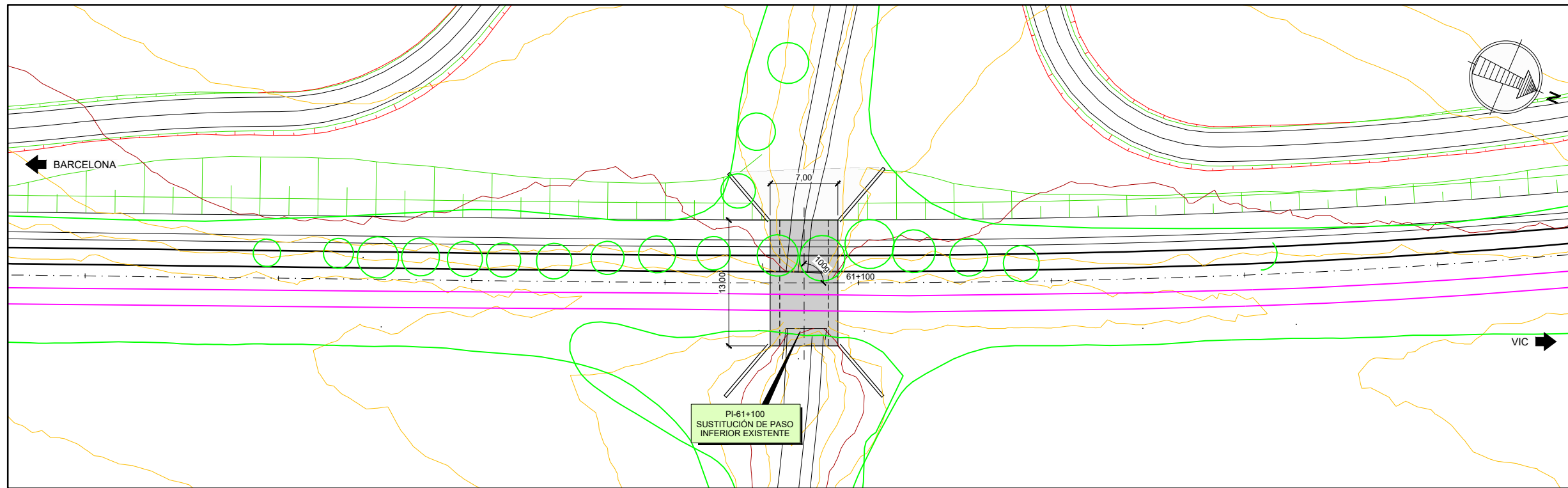

PLANTA  
ESCALA 1:500

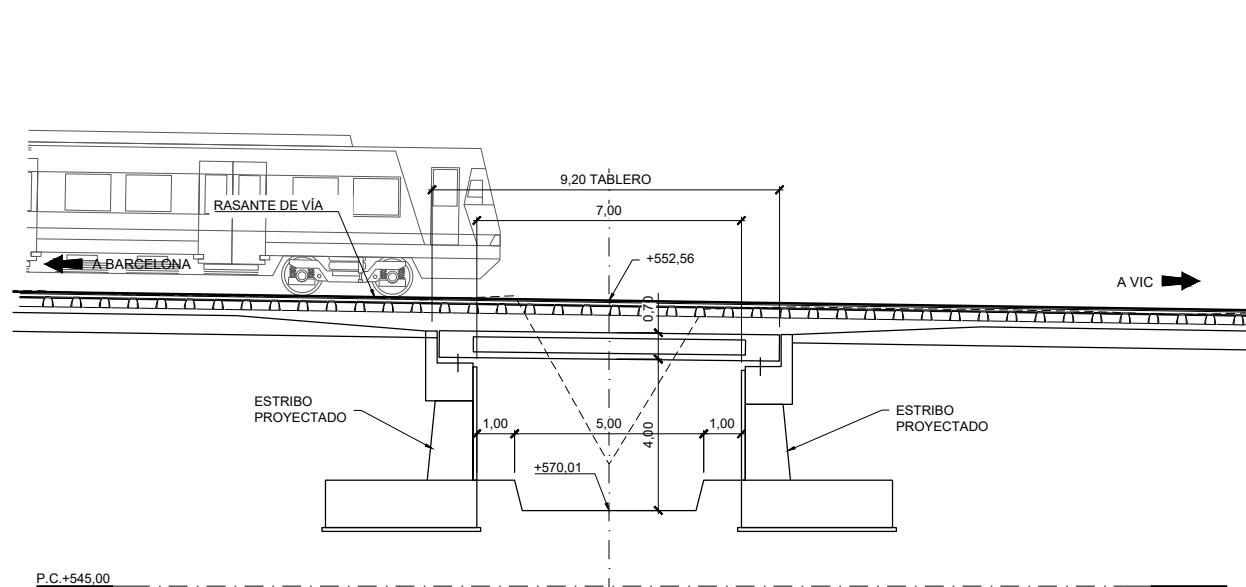

SECCIÓN LONGITUDINAL  
ESCALA 1:200

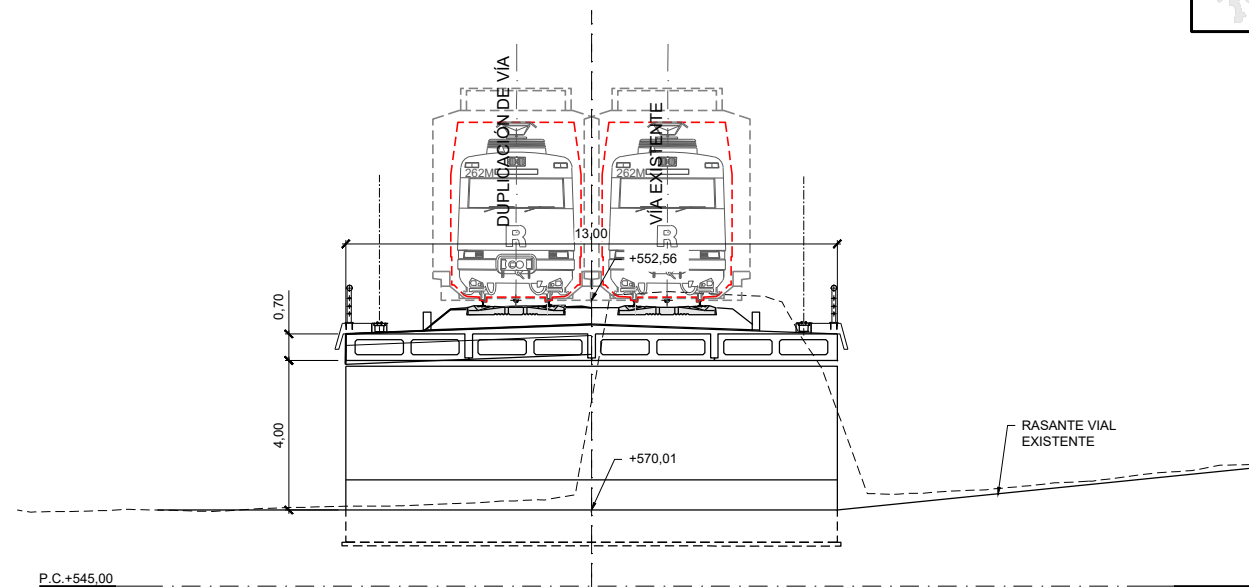

SECCIÓN TRANSVERSAL  
ESCALA 1:200



SECRETARÍA DE ESTADO DE TRANSPORTES Y MOVILIDAD SOSTENIBLE  
SECRETARÍA GENERAL DE TRANSPORTE TERRESTRE  
DIRECCIÓN GENERAL DEL SECTOR FERROVIARIO

TÍTULO DEL PROYECTO:  
ESTUDIO INFORMATIVO DE LA DUPLICACIÓN DE LA LÍNEA MONTCADA BIFURCACIÓ - PUIGCERDÀ FRONTERA FRANCESA. TRAMO VIC-CENTELLES

AUTOR DEL ESTUDIO:  
D. JOSÉ A. PÉREZ GÁNDARA  
**saitec** engineering

ESCALA ORIGINAL A3:  
1:500  
1:200  
NUMÉRICA  
GRÁFICA

FECHA:  
ENERO 2024

Nº DE PLANO:  
5.1.1  
Nº DE HOJA:  
HOJA 5 DE 8

TÍTULO DEL PLANO:  
ESTRUCTURAS  
ALTERNATIVA 1  
PASOS INFERIORES  
PI-61+100

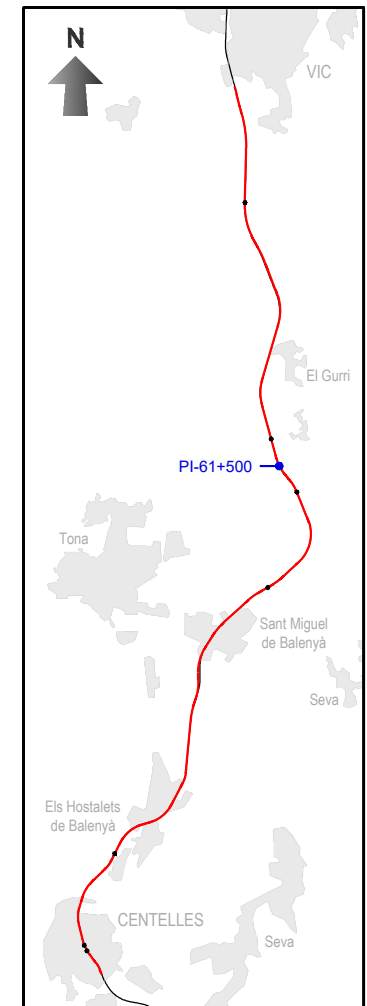
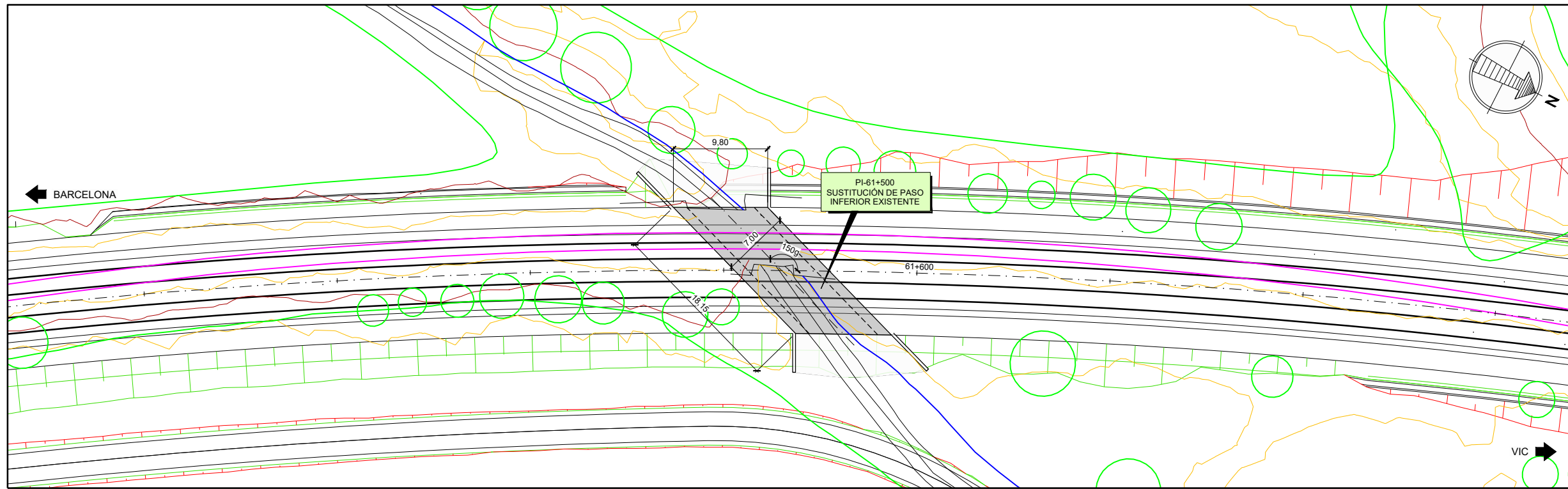

PLANTA  
ESCALA 1:500

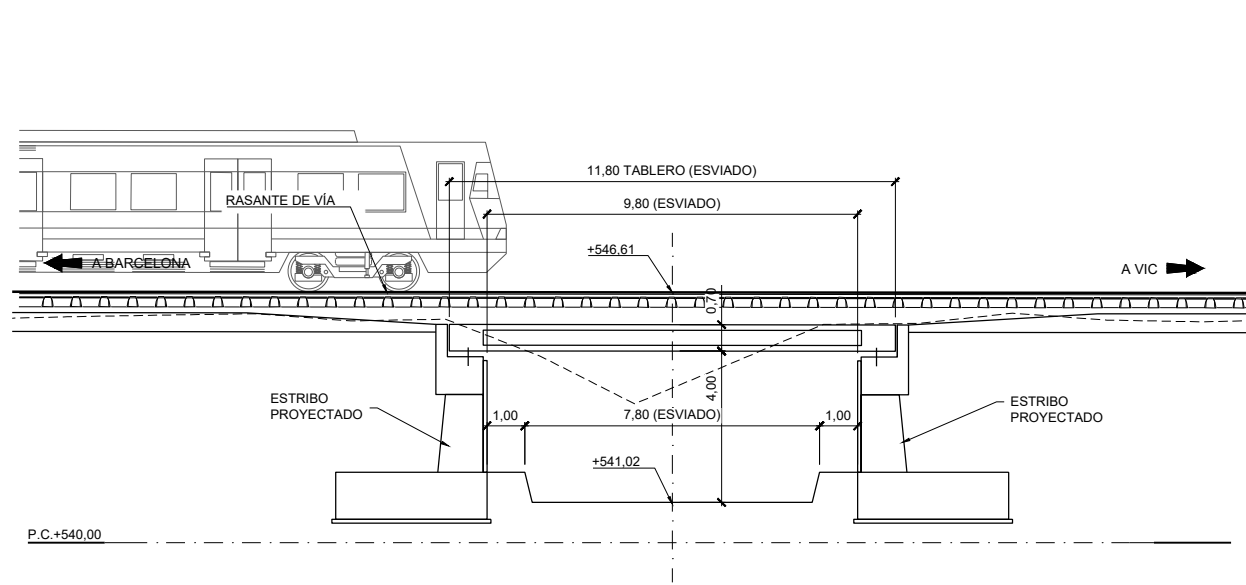

SECCIÓN LONGITUDINAL  
ESCALA 1:200

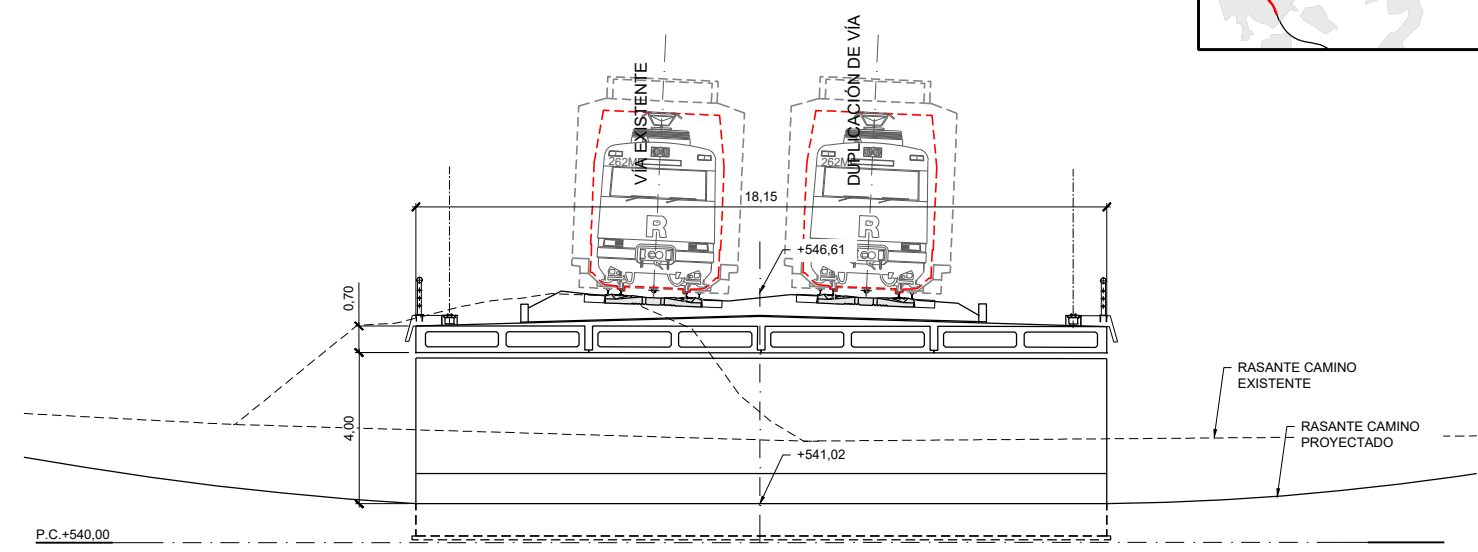

SECCIÓN TRANSVERSAL  
ESCALA 1:200

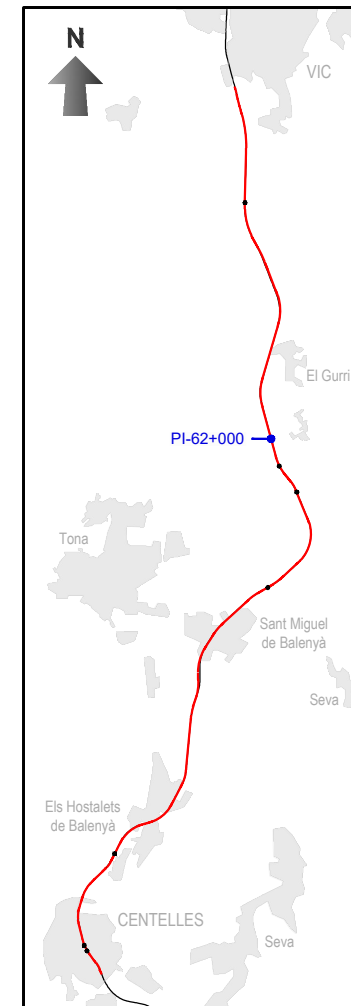
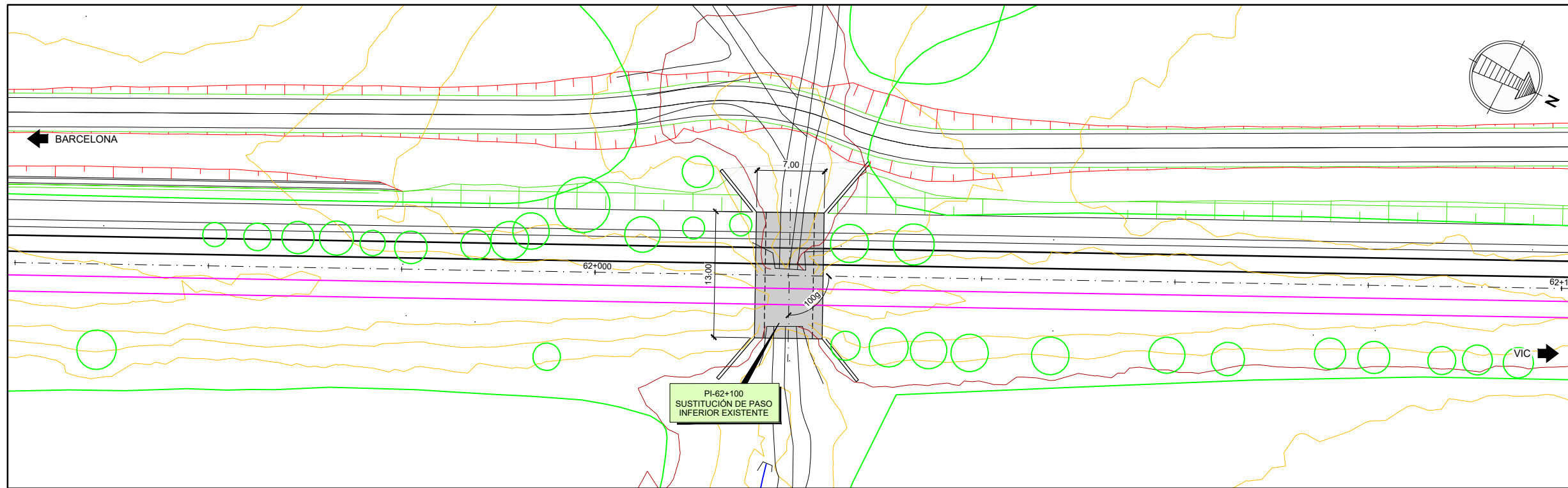

PLANTA  
ESCALA 1:500

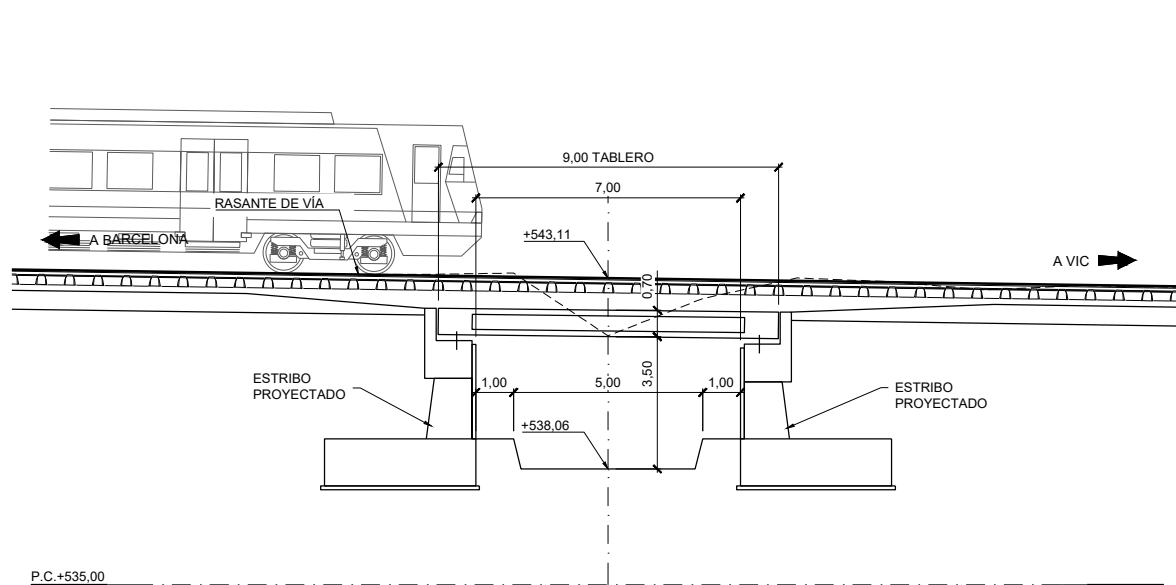

SECCIÓN LONGITUDINAL  
ESCALA 1:200

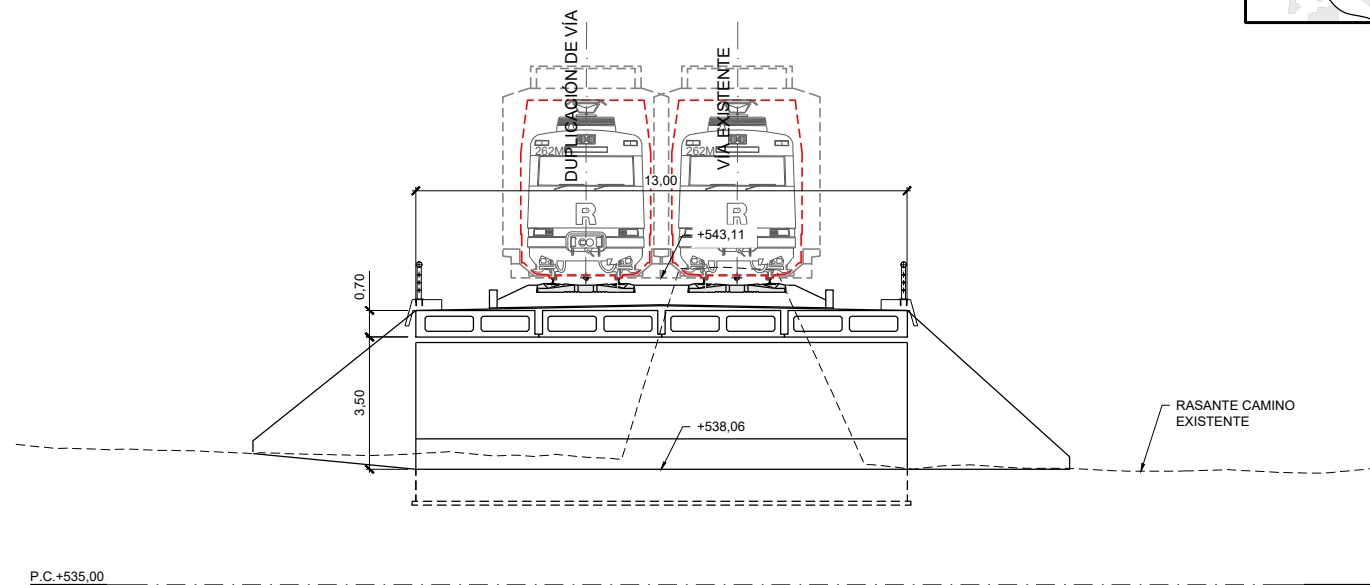

SECCIÓN TRANSVERSAL  
ESCALA 1:200



MINISTERIO DE TRANSPORTES, Y MOVILIDAD SOSTENIBLE

SECRETARÍA DE ESTADO DE TRANSPORTES Y MOVILIDAD SOSTENIBLE  
SECRETARÍA GENERAL DE TRANSPORTE TERRESTRE  
DIRECCIÓN GENERAL DEL SECTOR FERROVIARIO

TÍTULO DEL PROYECTO:  
ESTUDIO INFORMATIVO DE LA DUPLICACIÓN DE LA LÍNEA MONTCADA BIFURCACIÓ - PUIGCERDÀ FRONTERA FRANCESA. TRAMO VIC-CENTELLES

AUTOR DEL ESTUDIO:  
D. JOSÉ A. PÉREZ GÁNDARA  
**saitec** engineering

ESCALA ORIGINAL A3:  
1:500  
1:200  
NUMÉRICA  
GRÁFICA

FECHA:  
ENERO 2024

Nº DE PLANO:  
5.1.1  
Nº DE HOJA:  
HOJA 7 DE 8

TÍTULO DEL PLANO:  
ESTRUCTURAS  
ALTERNATIVA 1  
PASOS INFERIORES  
PI-62+000

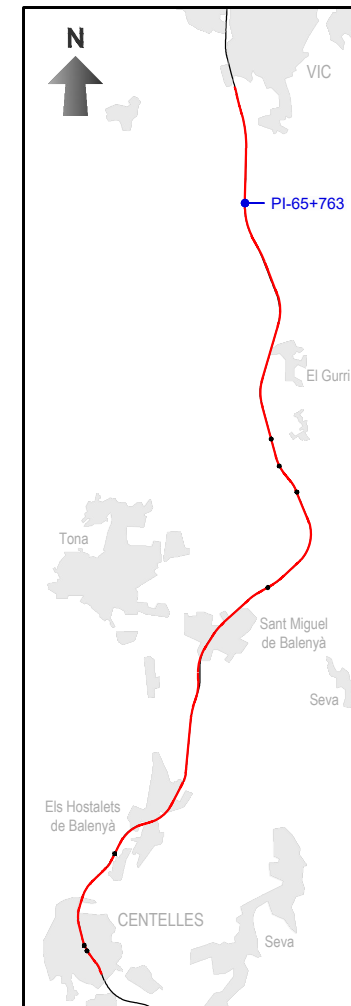
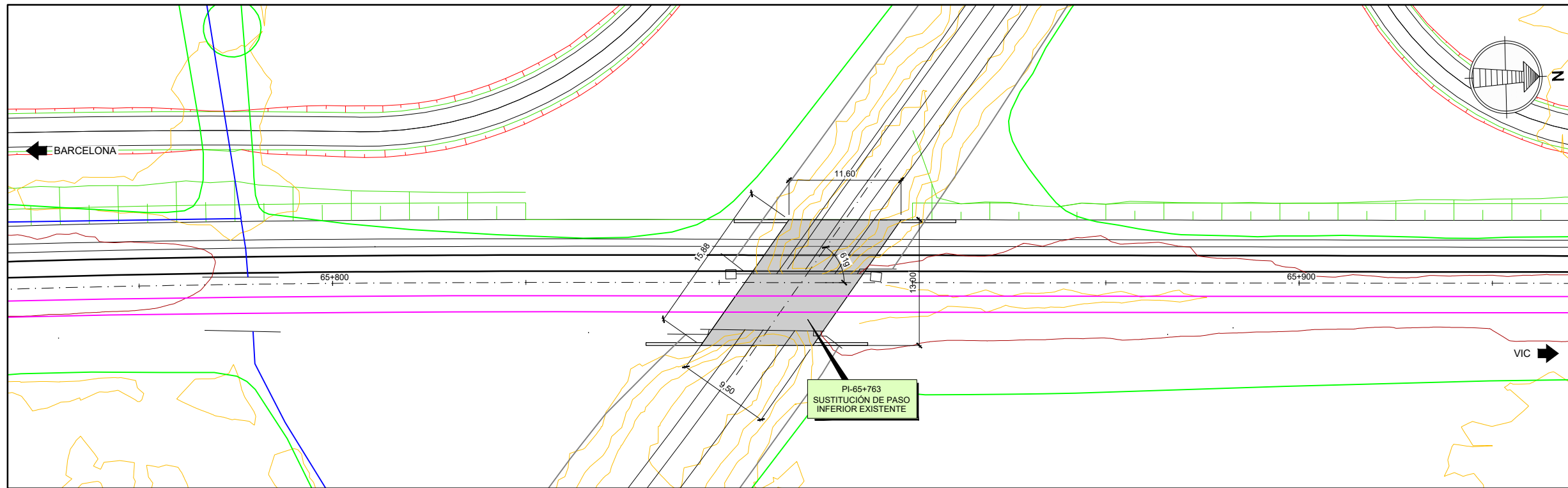

PLANTA  
ESCALA 1:500

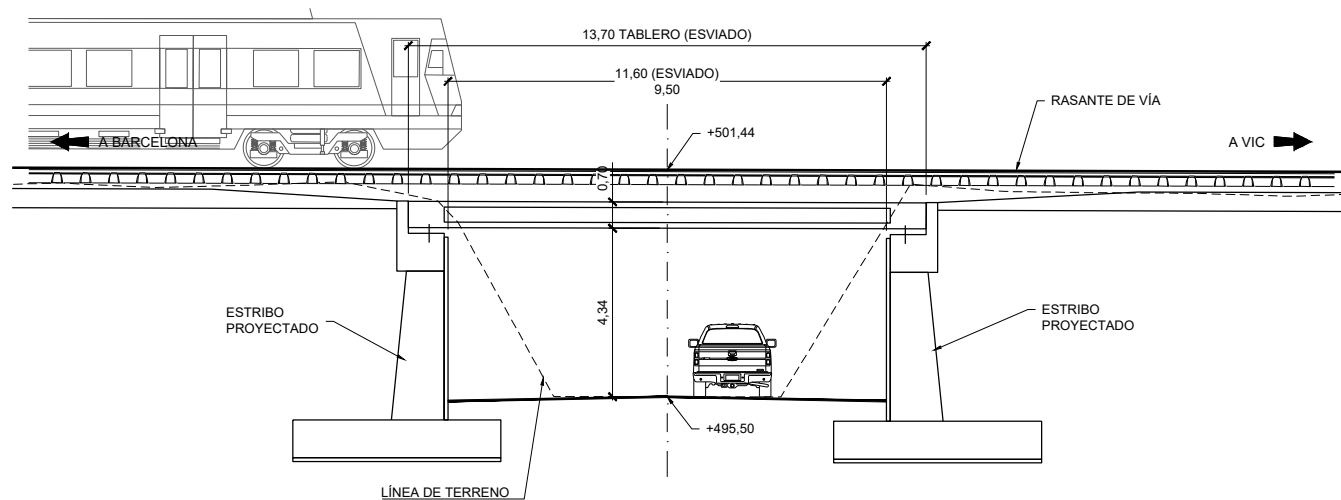

P.C.+490,00

SECCIÓN LONGITUDINAL  
ESCALA 1:200

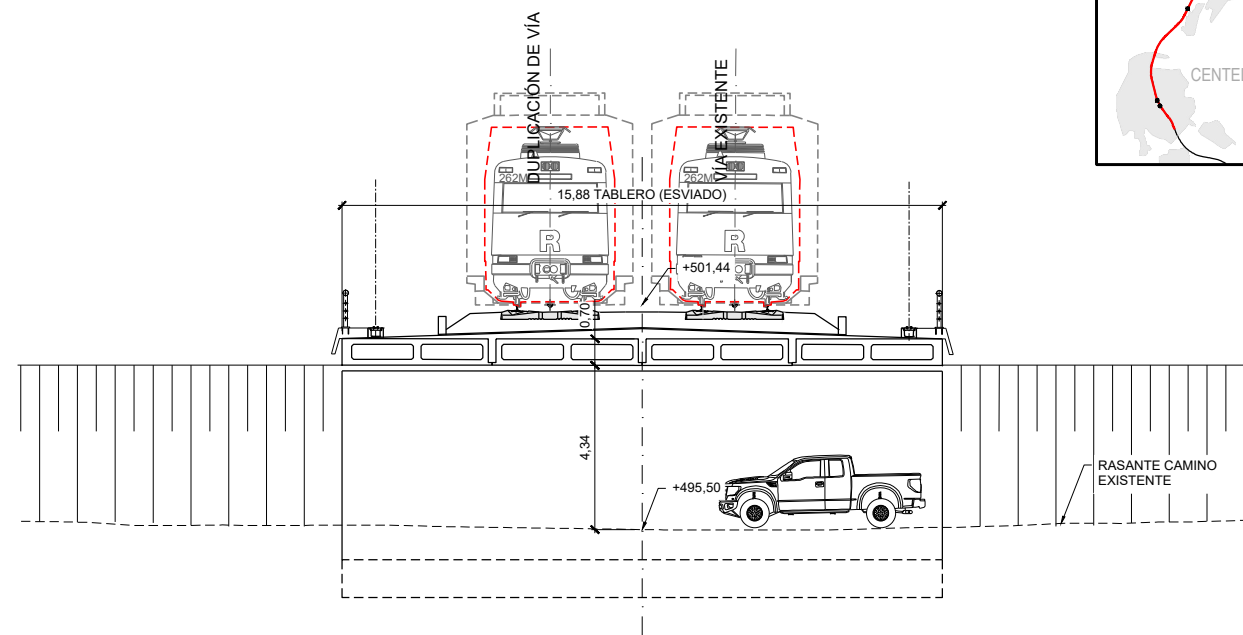

P.C.+490,00

SECCIÓN TRANSVERSAL  
ESCALA 1:200



MINISTERIO DE TRANSPORTES, Y MOVILIDAD SOSTENIBLE

SECRETARÍA DE ESTADO DE TRANSPORTES Y MOVILIDAD SOSTENIBLE  
SECRETARÍA GENERAL DE TRANSPORTE TERRESTRE  
DIRECCIÓN GENERAL DEL SECTOR FERROVIARIO

TÍTULO DEL PROYECTO:  
ESTUDIO INFORMATIVO DE LA DUPLICACIÓN DE LA LÍNEA MONTCADA BIFURCACIÓ - PUIGCERDÀ FRONTERA FRANCESA. TRAMO VIC-CENTELLES

AUTOR DEL ESTUDIO:  
D. JOSÉ A. PÉREZ GÁNDARA

ESCALA ORIGINAL A3:  
1:500  
1:200  
NUMÉRICA  
GRÁFICA

FECHA:  
ENERO 2024

Nº DE PLANO:  
5.1.1  
Nº DE HOJA:  
HOJA 8 DE 8

TÍTULO DEL PLANO:  
ESTRUCTURAS  
ALTERNATIVA 1  
PASOS INFERIORES  
PI-65+763



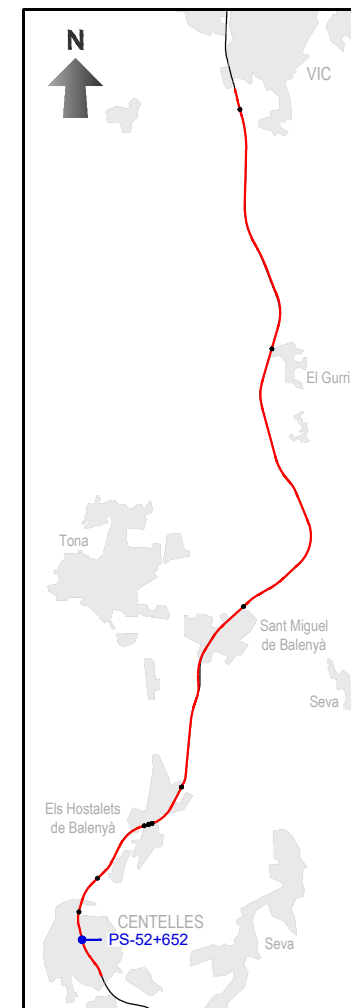
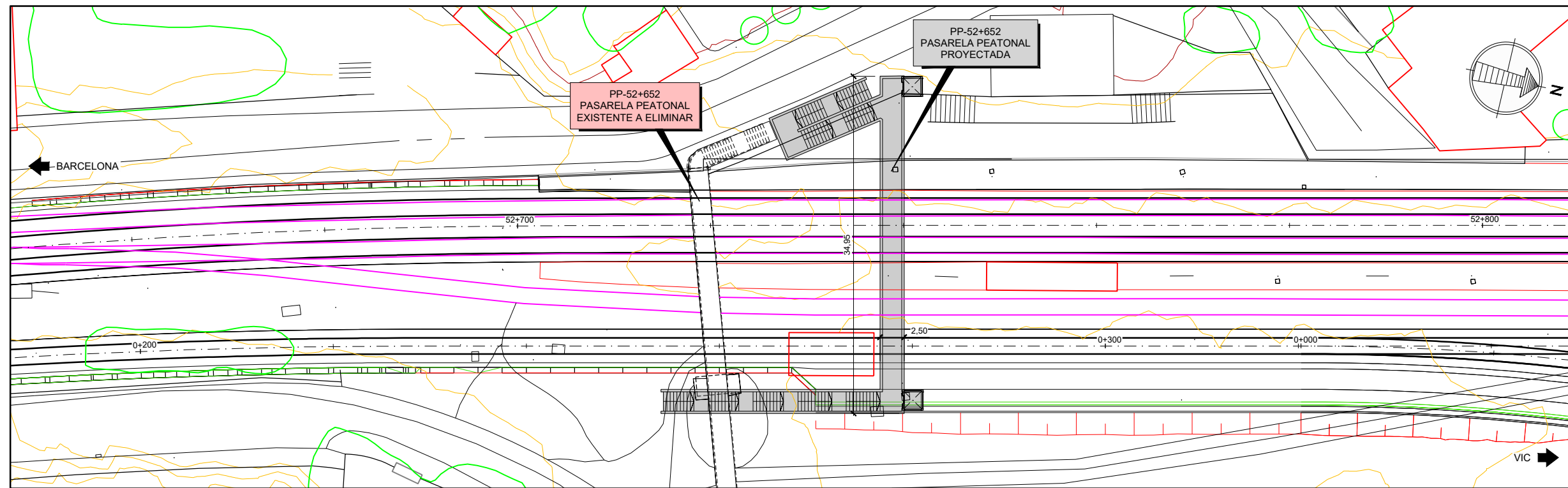

PLANTA  
ESCALA 1:500

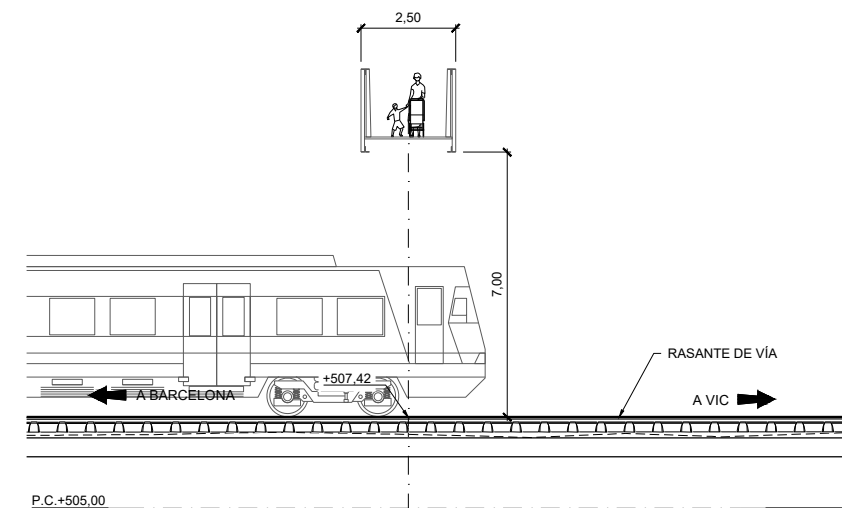
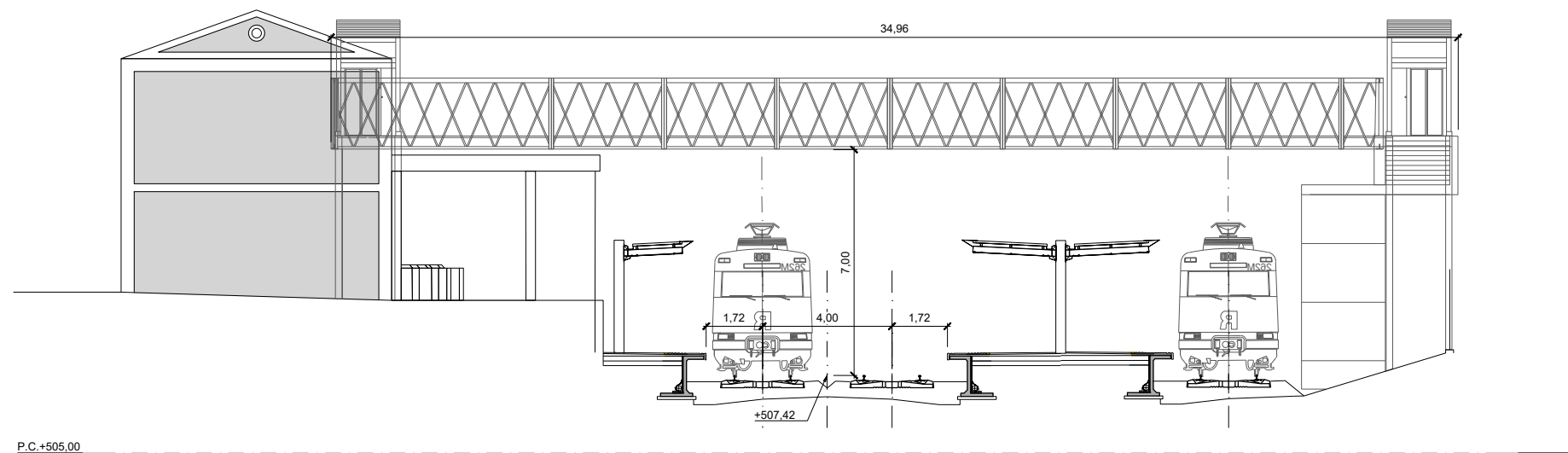

SECCIÓN LONGITUDINAL  
ESCALA 1:200

SECCIÓN TRANSVERSAL  
ESCALA 1:200

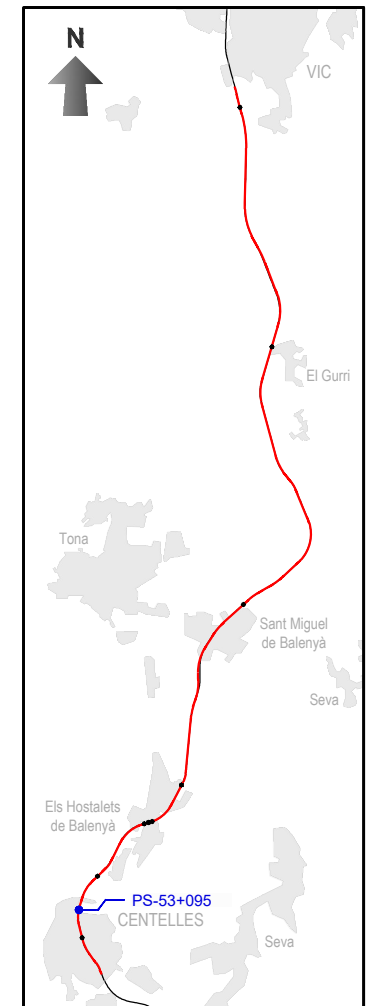
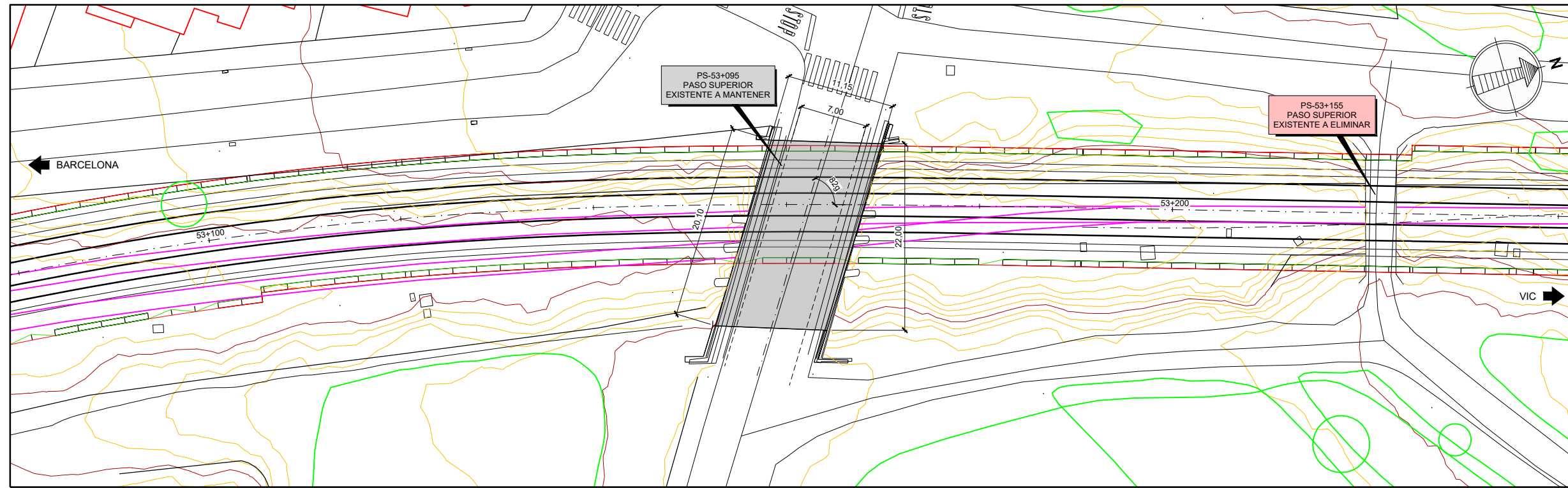

PLANTA  
ESCALA 1:500

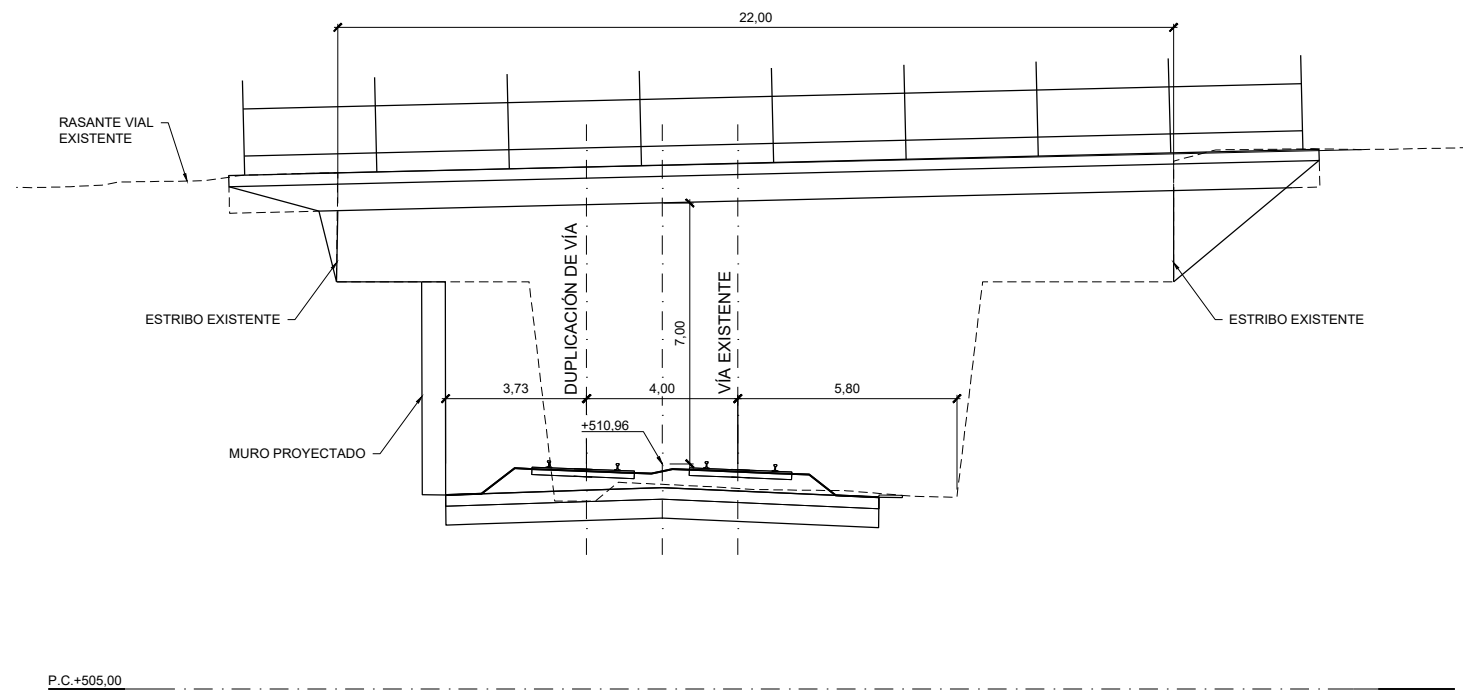

SECCIÓN LONGITUDINAL  
ESCALA 1:200

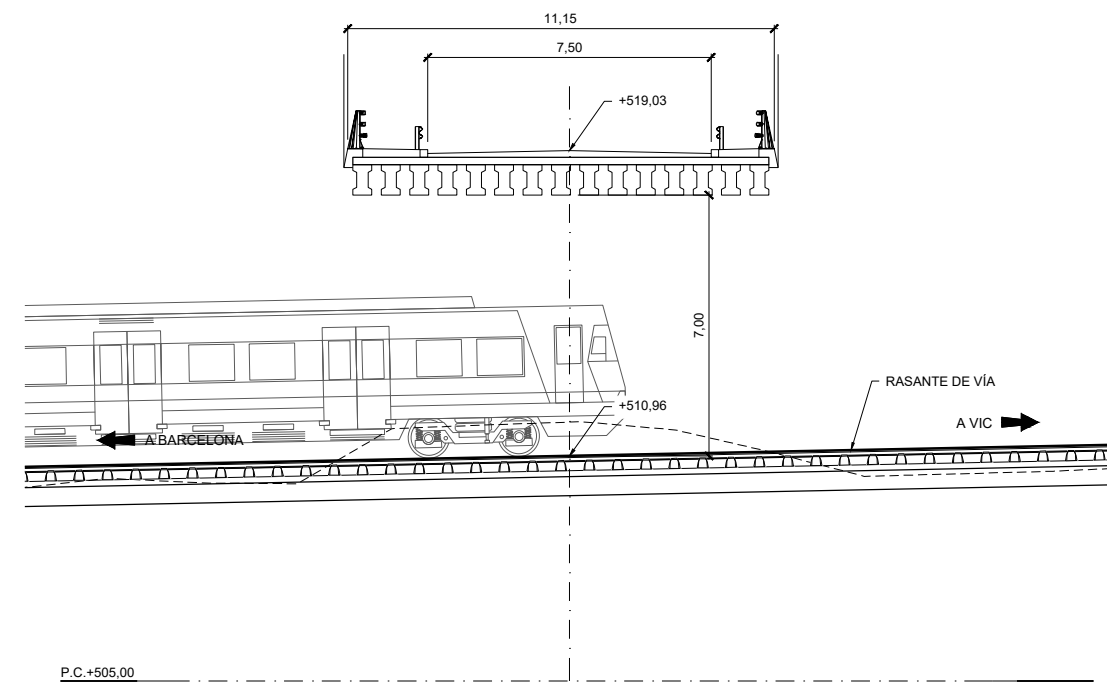

SECCIÓN TRANSVERSAL  
ESCALA 1:200



SECRETARÍA DE ESTADO DE TRANSPORTES Y MOVILIDAD SOSTENIBLE  
SECRETARÍA GENERAL DE TRANSPORTE TERRESTRE  
DIRECCIÓN GENERAL DEL SECTOR FERROVIARIO

TÍTULO DEL PROYECTO:  
ESTUDIO INFORMATIVO DE LA DUPLICACIÓN DE LA LÍNEA MONTCADA BIFURCACIÓN - PUIGCERDÀ FRONTERA FRANCESA. TRAMO VIC-CENTELLES

AUTOR DEL ESTUDIO:  
D. JOSÉ A. PÉREZ GÁNDARA  
**saitec** engineering

ESCALA ORIGINAL A3:  
1:500  
1:200  
NUMÉRICA  
GRÁFICA

FECHA:  
ENERO 2024

Nº DE PLANO:  
5.1.2  
Nº DE HOJA:  
HOJA 2 DE 11

TÍTULO DEL PLANO:  
ESTRUCTURAS  
ALTERNATIVA 1  
PASOS SUPERIORES  
PS-53+095

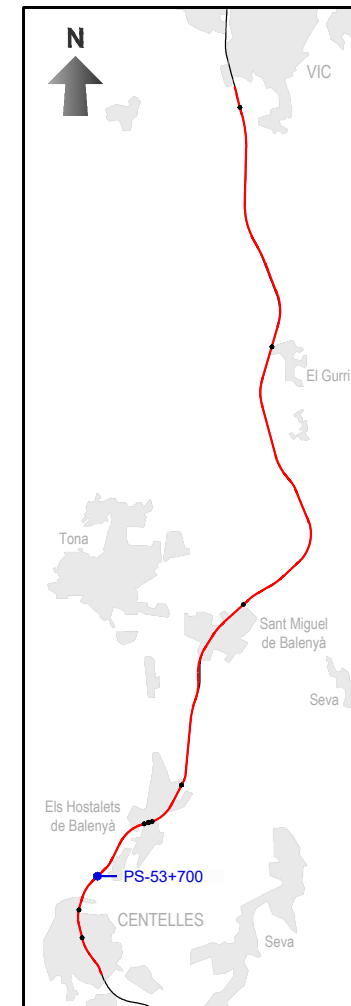
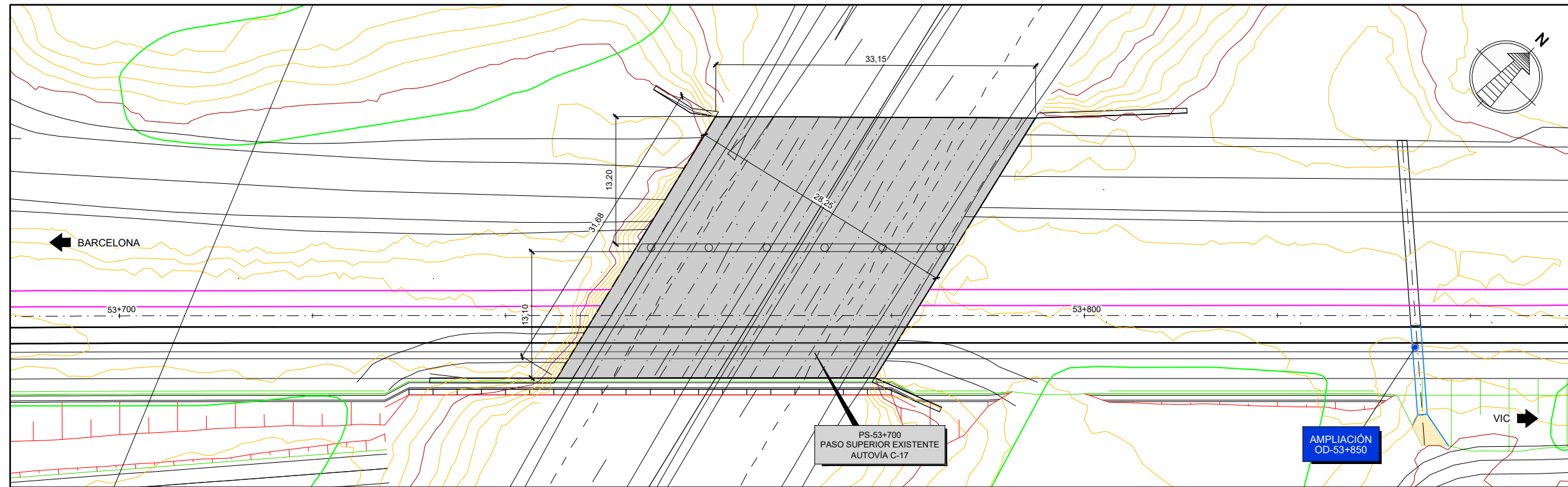

PLANTA  
ESCALA 1:500

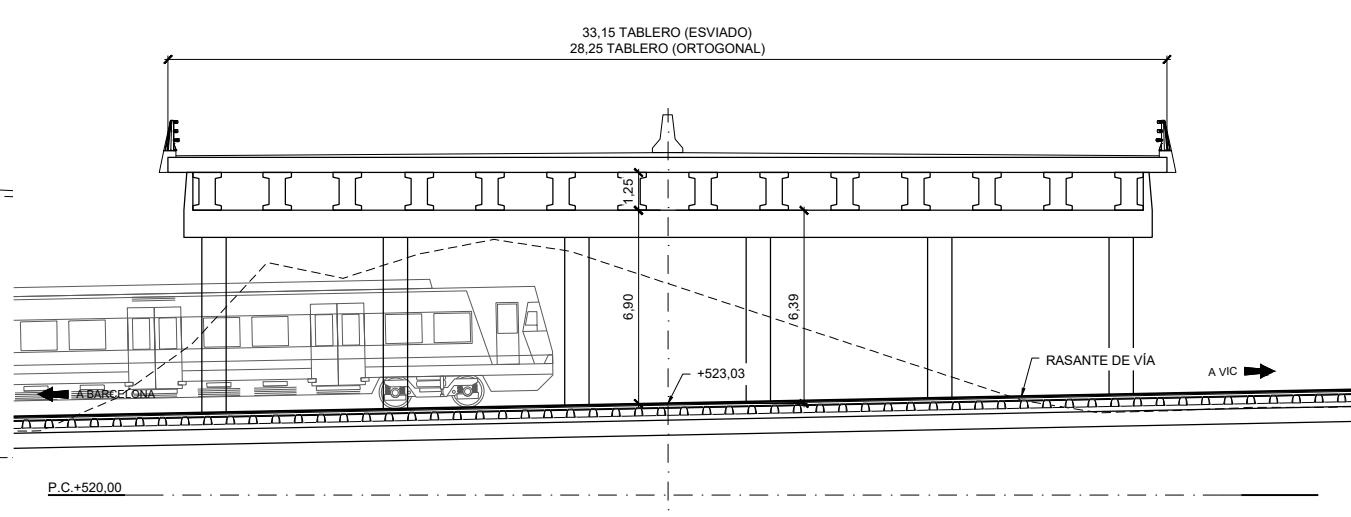
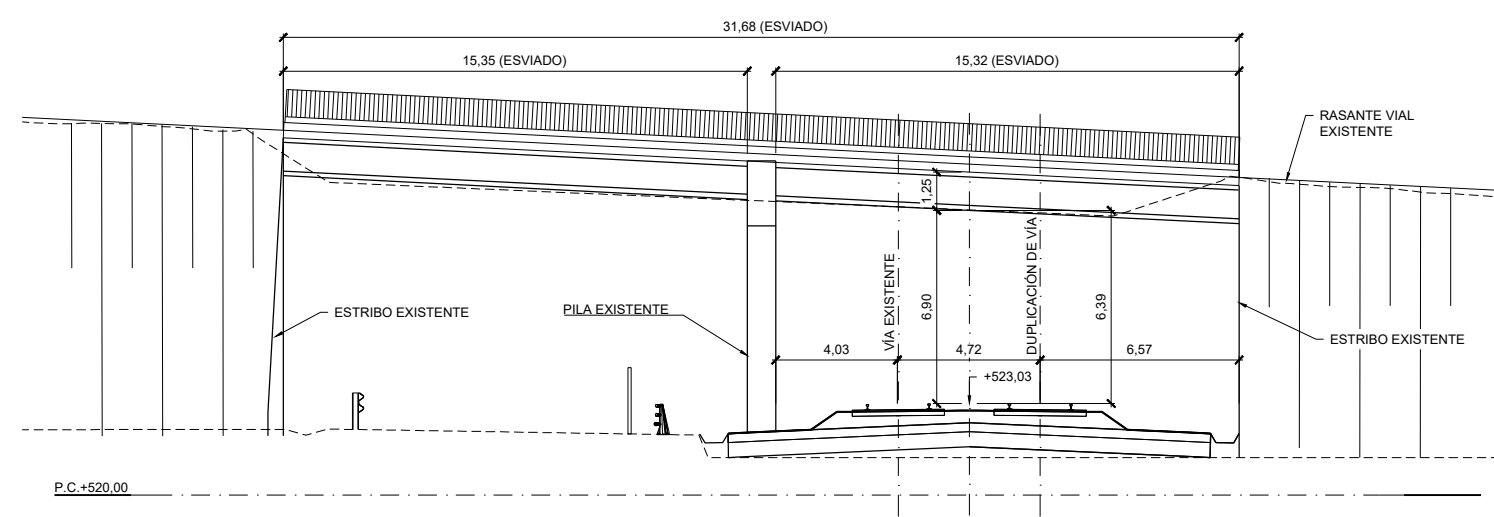

SECCIÓN LONGITUDINAL  
ESCALA 1:250

SECCIÓN TRANSVERSAL  
ESCALA 1:250

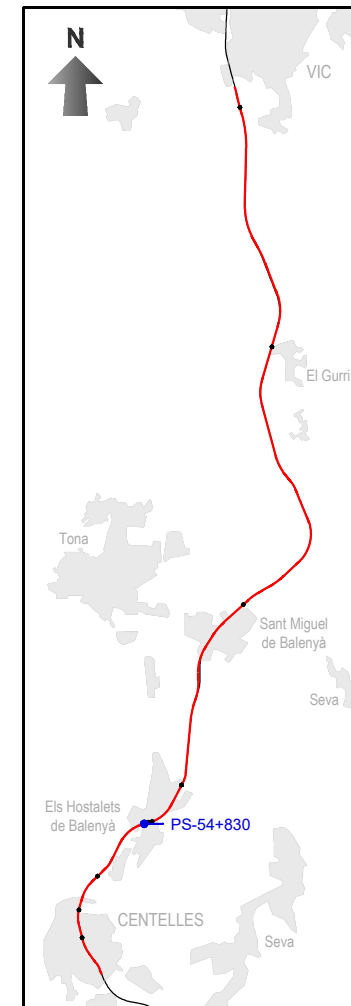
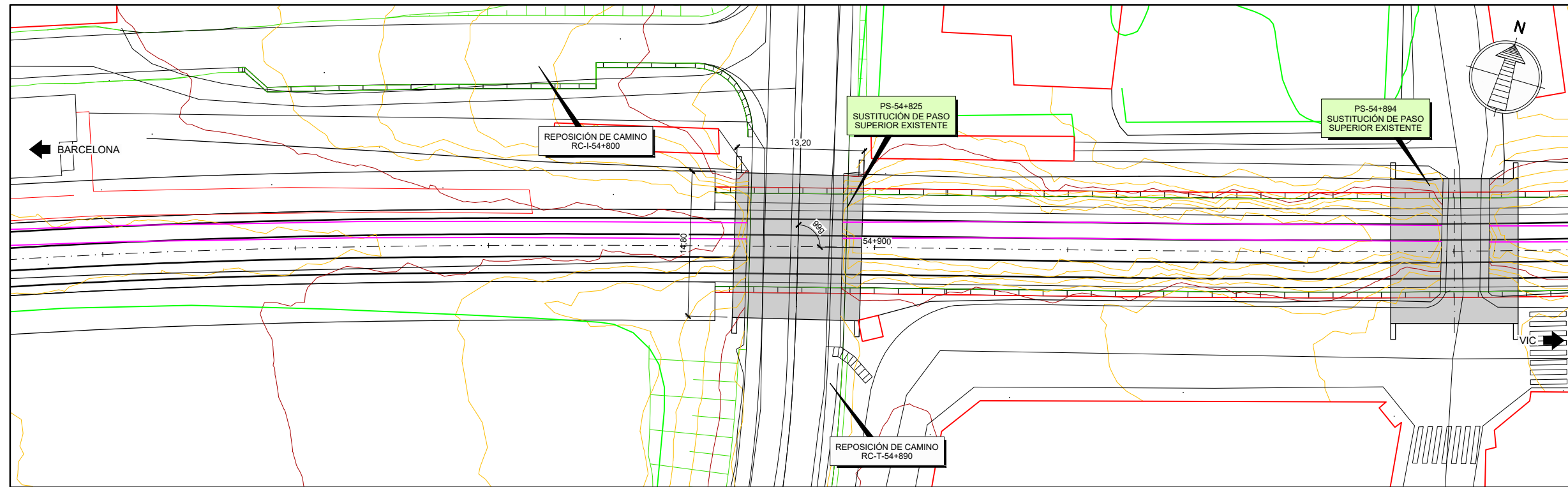

PLANTA  
ESCALA 1:500

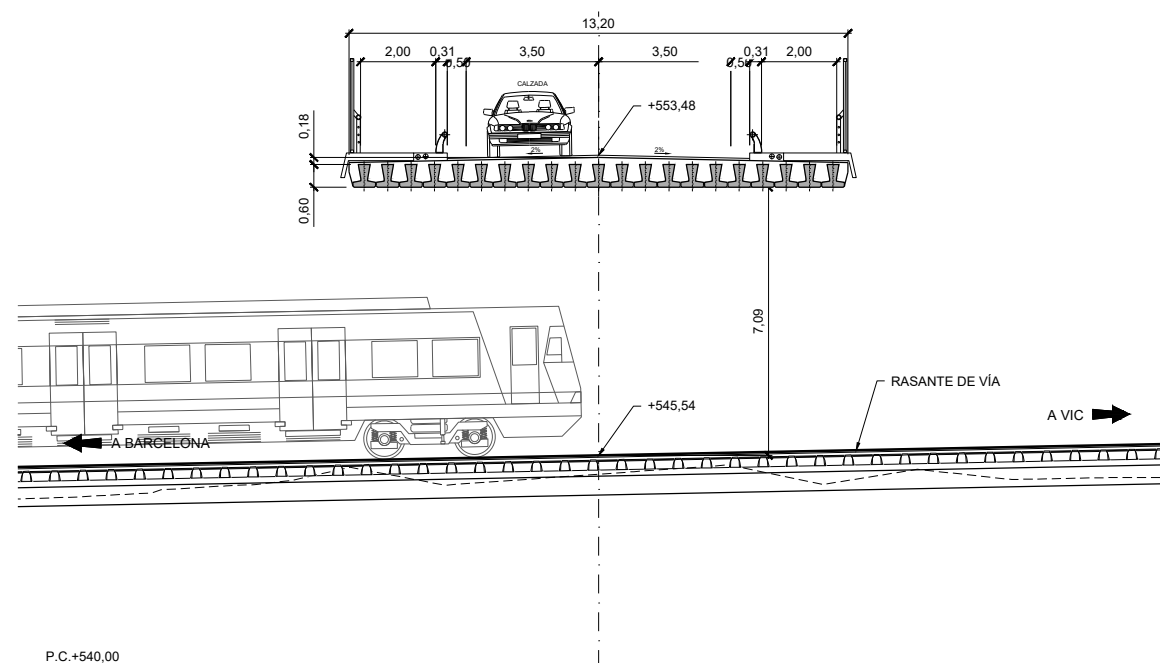
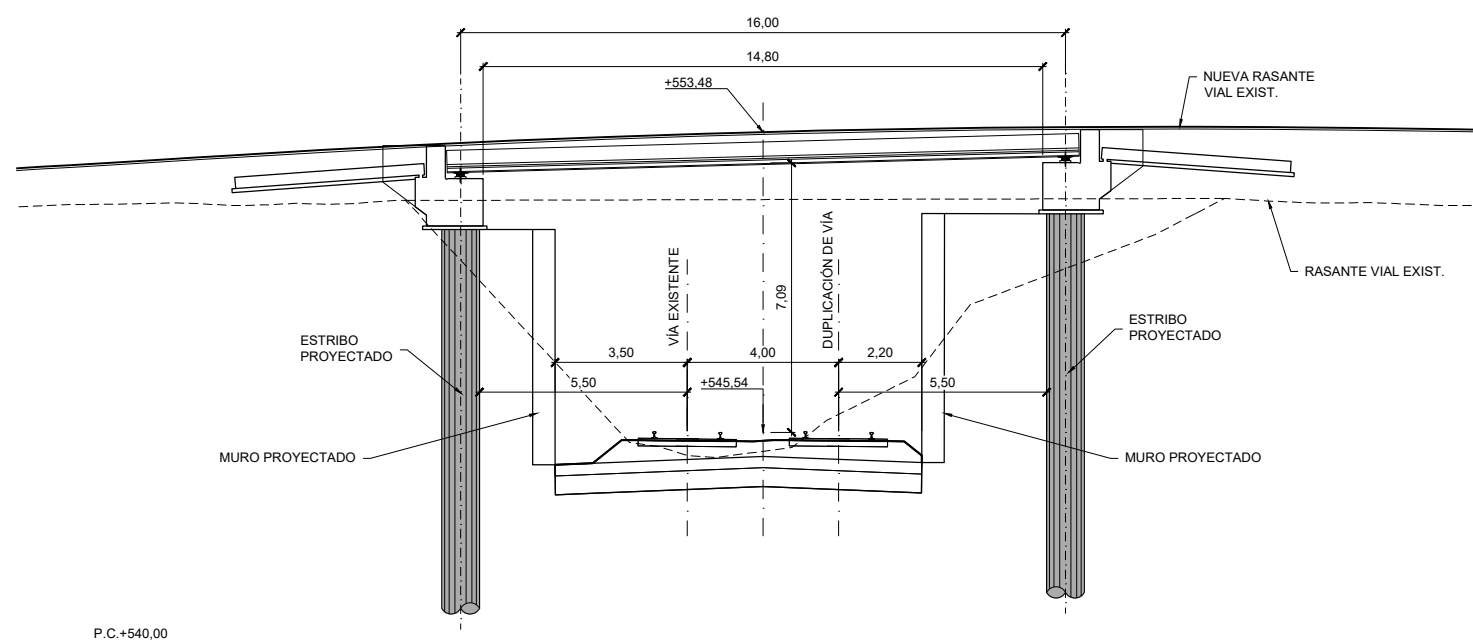

SECCIÓN LONGITUDINAL  
ESCALA 1:200

SECCIÓN TRANSVERSAL  
ESCALA 1:200



SECRETARÍA DE ESTADO DE TRANSPORTES Y MOVILIDAD SOSTENIBLE  
SECRETARÍA GENERAL DE TRANSPORTE TERRESTRE  
DIRECCIÓN GENERAL DEL SECTOR FERROVIARIO

TÍTULO DEL PROYECTO:  
ESTUDIO INFORMATIVO DE LA DUPLICACIÓN DE LA LÍNEA MONTCADA BIFURCACIÓ - PUIGCERDÀ FRONTERA FRANCESA. TRAMO VIC-CENTELLES

AUTOR DEL ESTUDIO:  
D. JOSÉ A. PÉREZ GÁNDARA  
saitec engineering

ESCALA ORIGINAL A3:  
1:500  
1:200  
NUMÉRICA  
GRÁFICA

FECHA:  
ENERO 2024

Nº DE PLANO:  
5.1.2  
Nº DE HOJA:  
HOJA 4 DE 11

TÍTULO DEL PLANO:  
ESTRUCTURAS  
ALTERNATIVA 1  
PASOS SUPERIORES  
PS-54+830



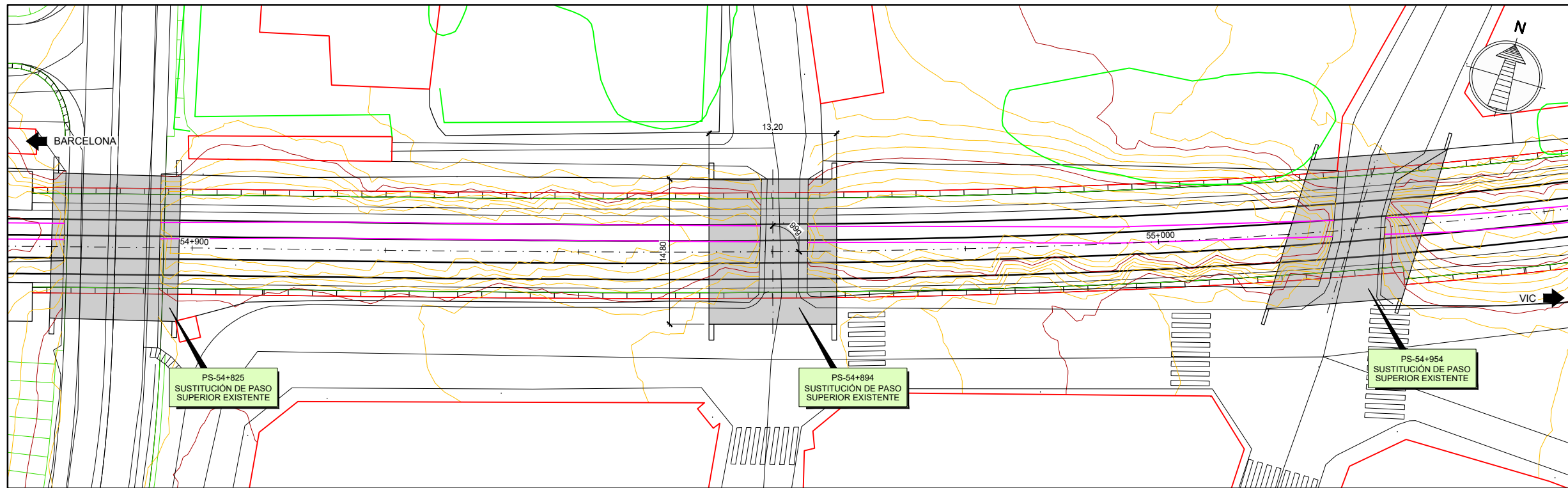

PLANTA  
ESCALA 1:500

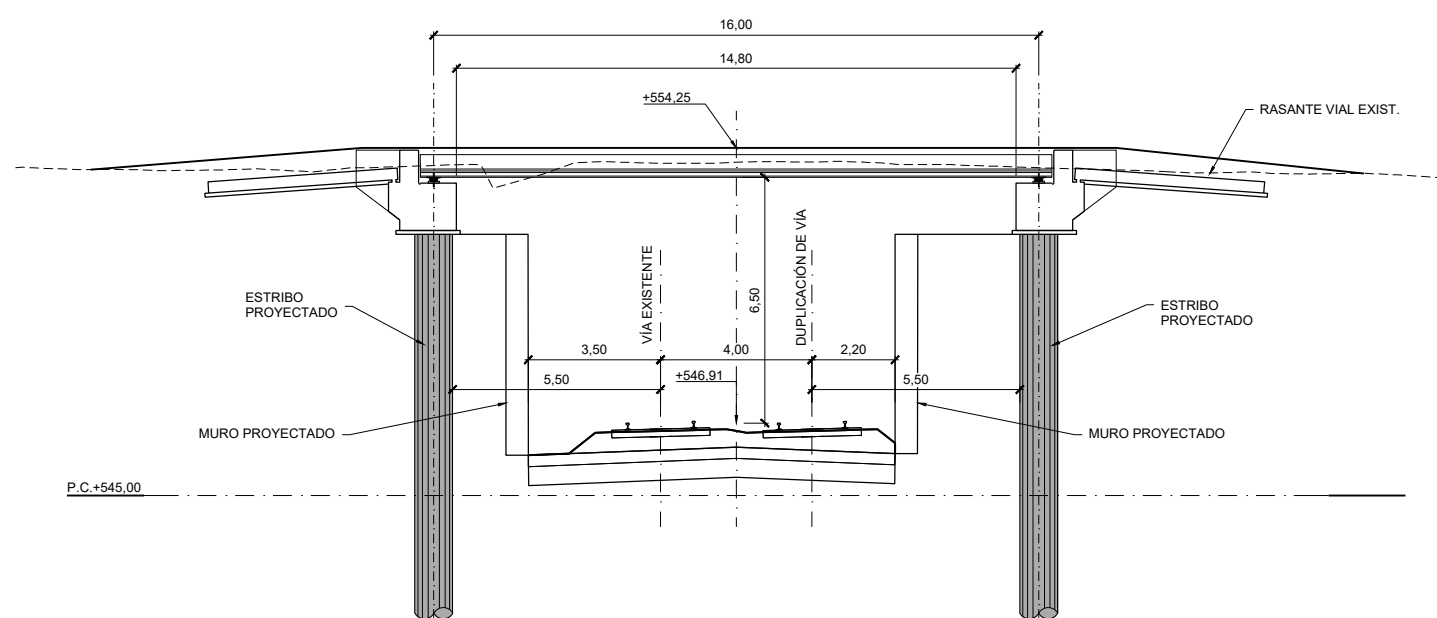
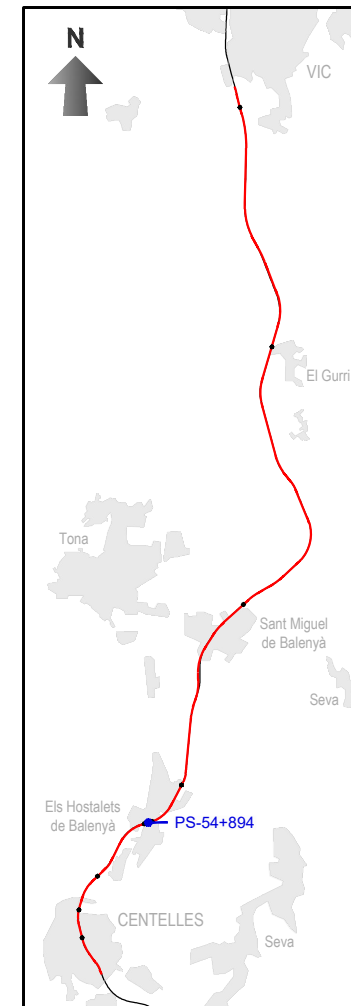

SECCIÓN LONGITUDINAL  
ESCALA 1:200

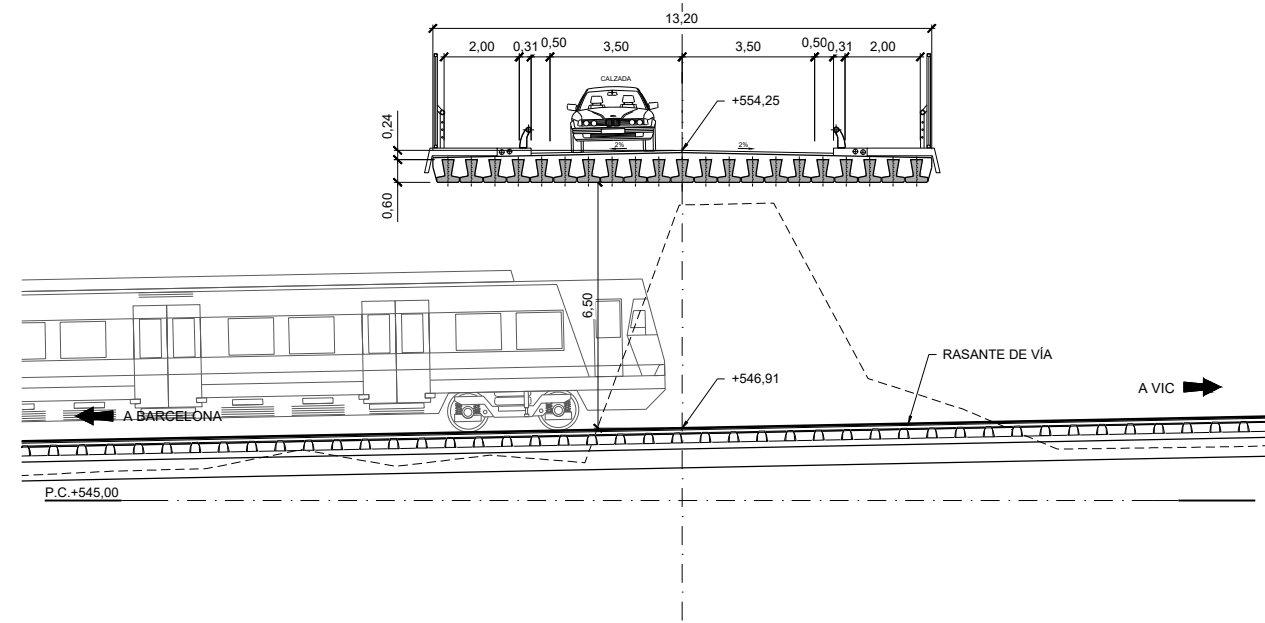

SECCIÓN TRANSVERSAL  
ESCALA 1:200

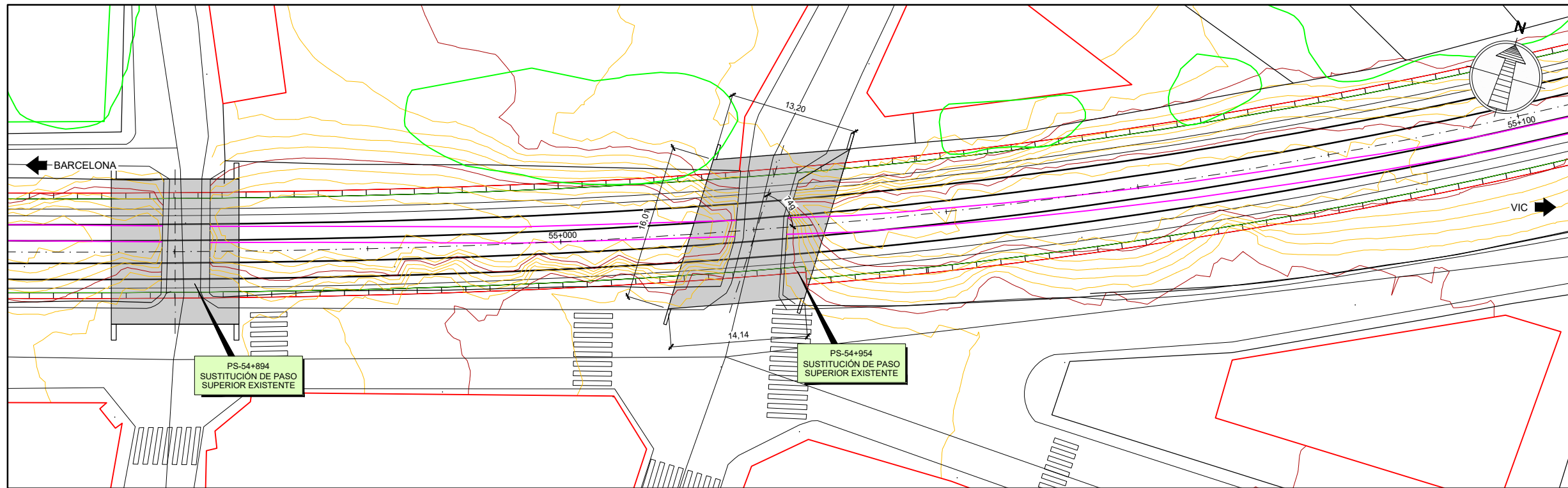

PLANTA  
ESCALA 1:500

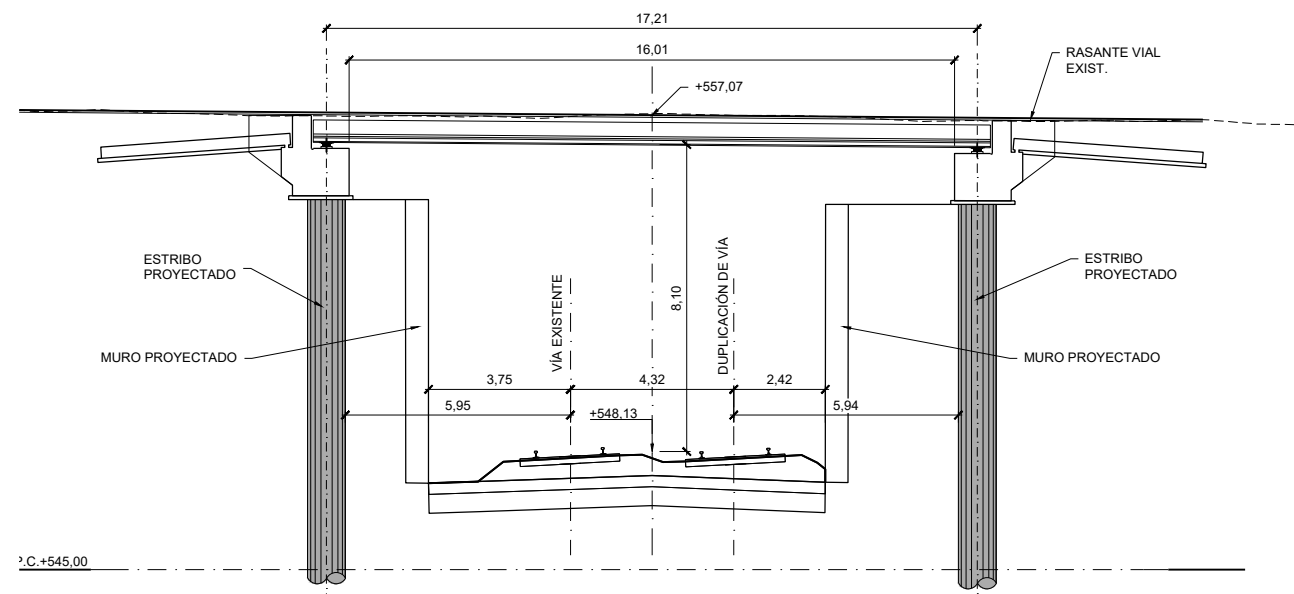
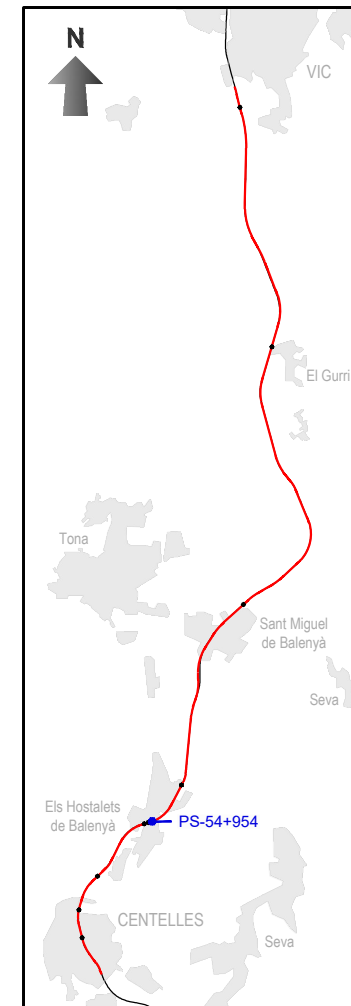

SECCIÓN LONGITUDINAL  
ESCALA 1:200

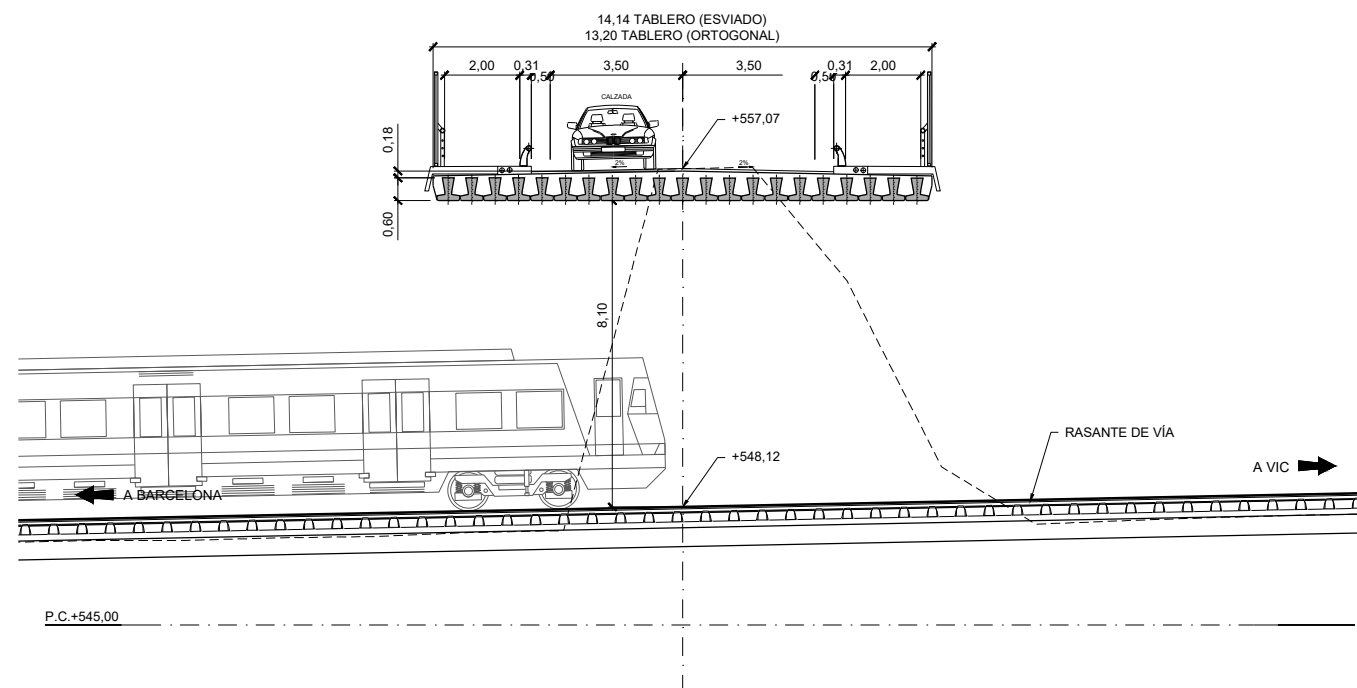

SECCIÓN TRANSVERSAL  
ESCALA 1:200



SECRETARÍA DE ESTADO DE TRANSPORTES Y MOVILIDAD SOSTENIBLE  
SECRETARÍA GENERAL DE TRANSPORTE TERRESTRE  
DIRECCIÓN GENERAL DEL SECTOR FERROVIARIO

TÍTULO DEL PROYECTO:  
ESTUDIO INFORMATIVO DE LA DUPLICACIÓN DE LA LÍNEA MONTCADA BIFURCACIÓN - PUIGCERDÀ FRONTERA FRANCESA. TRAMO VIC-CENTELLES

AUTOR DEL ESTUDIO:  
D. JOSÉ A. PÉREZ GÁNDARA  
**saitec** engineering

ESCALA ORIGINAL A3:  
1:500  
1:200  
NUMÉRICA GRÁFICA

FECHA:  
ENERO 2024

Nº DE PLANO:  
5.1.2  
Nº DE HOJA:  
HOJA 6 DE 11

TÍTULO DEL PLANO:  
ESTRUCTURAS  
ALTERNATIVA 1  
PASOS SUPERIORES  
PS-54+954

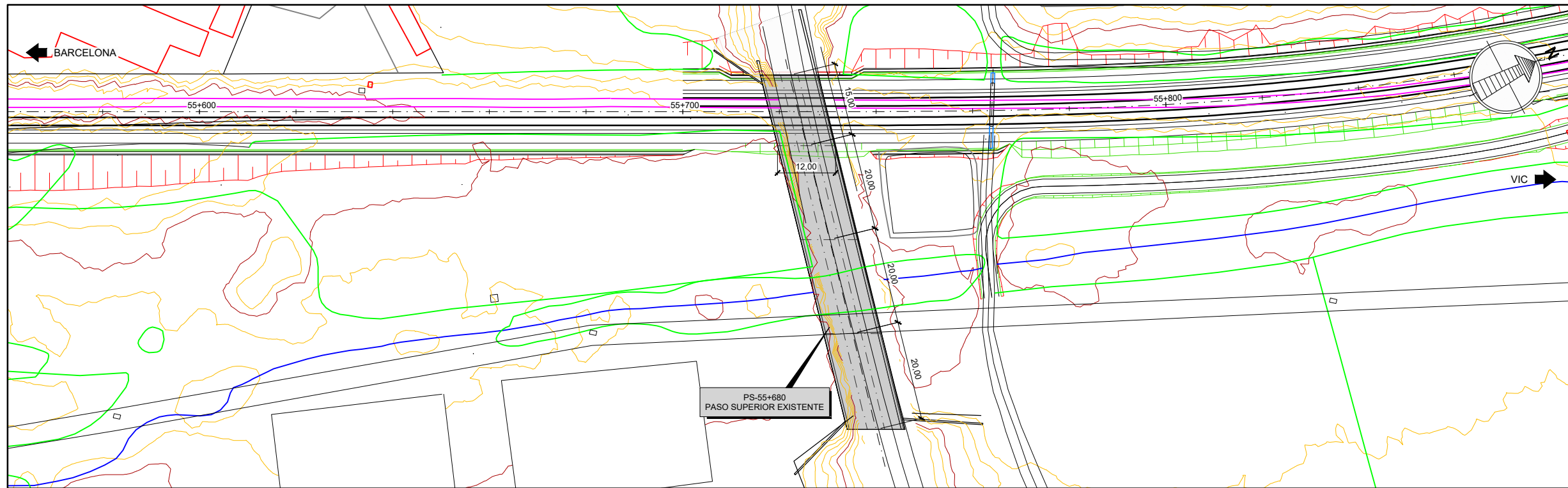

PLANTA  
ESCALA 1:1.000

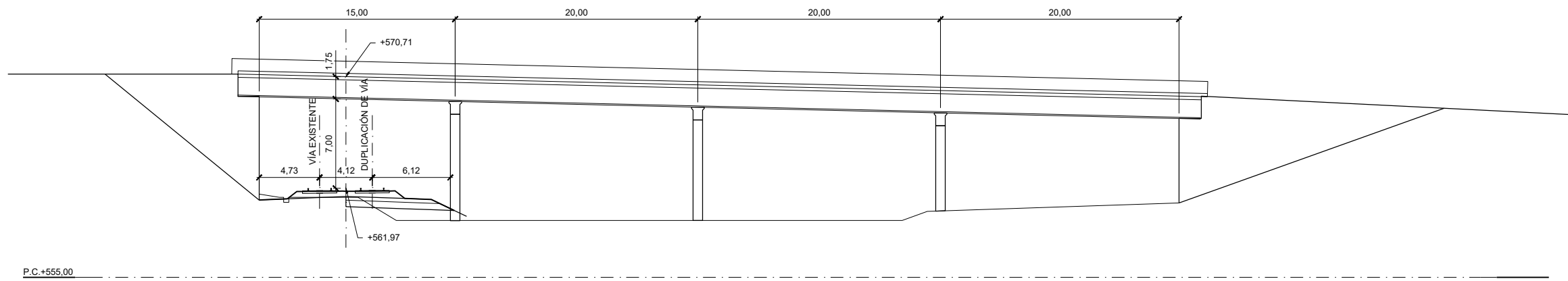
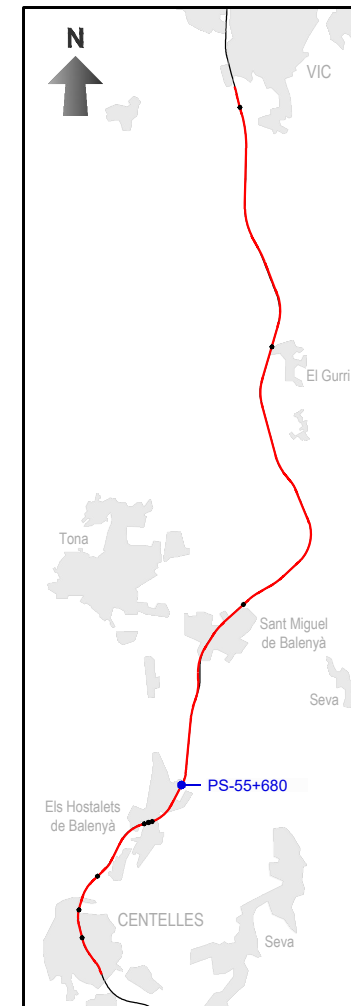

SECCIÓN LONGITUDINAL  
ESCALA 1:400

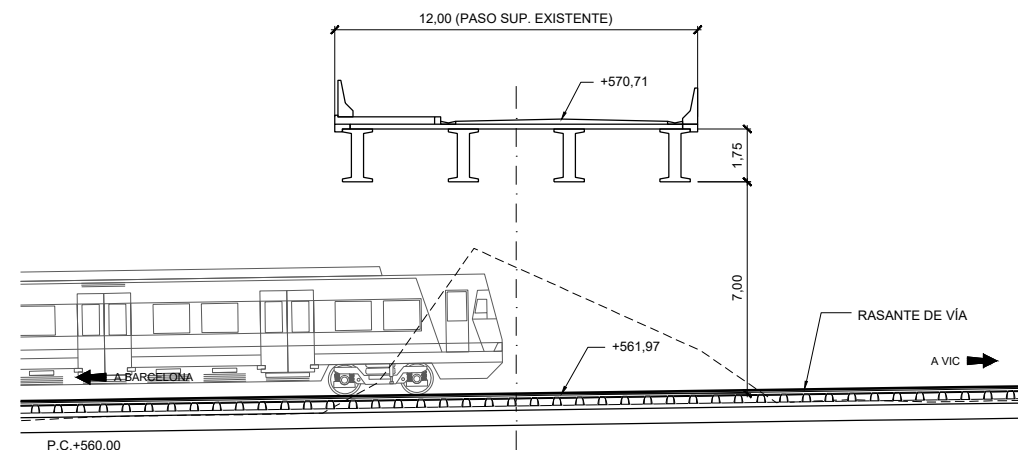

SECCIÓN TRANSVERSAL  
ESCALA 1:250



MINISTERIO DE TRANSPORTES, Y MOVILIDAD SOSTENIBLE

SECRETARÍA DE ESTADO DE TRANSPORTES Y MOVILIDAD SOSTENIBLE  
SECRETARÍA GENERAL DE TRANSPORTE TERRESTRE  
DIRECCIÓN GENERAL DEL SECTOR FERROVIARIO

TÍTULO DEL PROYECTO:  
ESTUDIO INFORMATIVO DE LA DUPLICACIÓN DE LA LÍNEA MONTCADA BIFURCACIÓN - PUIGCERDÀ FRONTERA FRANCESA. TRAMO VIC-CENTELLES

AUTOR DEL ESTUDIO:  
D. JOSÉ A. PÉREZ GÁNDARA  
**saitec** engineering

ESCALA ORIGINAL A3:  
1:1.000  
1:400  
NUMÉRICA GRÁFICA

FECHA:  
ENERO 2024

Nº DE PLANO:  
5.1.2  
Nº DE HOJA:  
HOJA 7 DE 11

TÍTULO DEL PLANO:  
ESTRUCTURAS  
ALTERNATIVA 1  
PASOS SUPERIORES  
PS-55+680

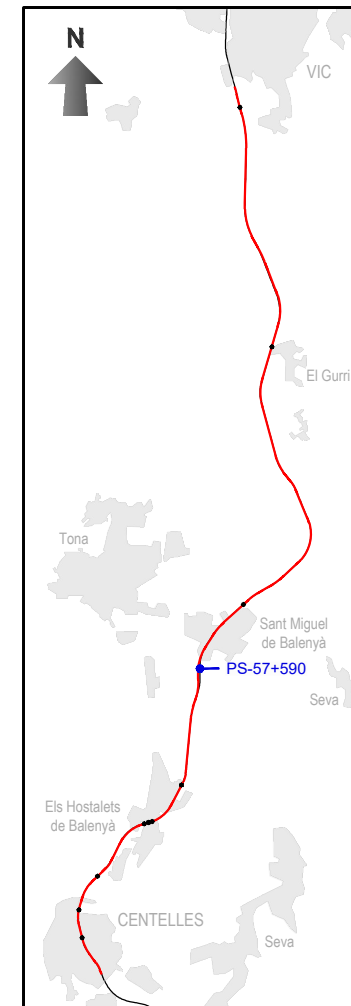
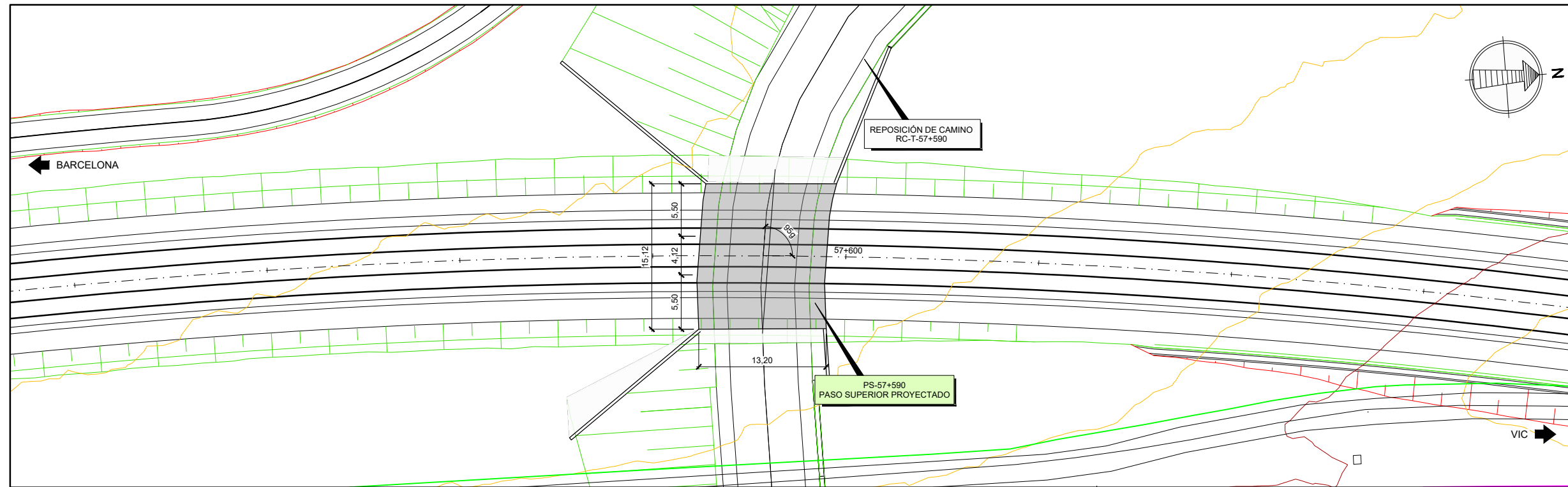

PLANTA  
ESCALA 1:500

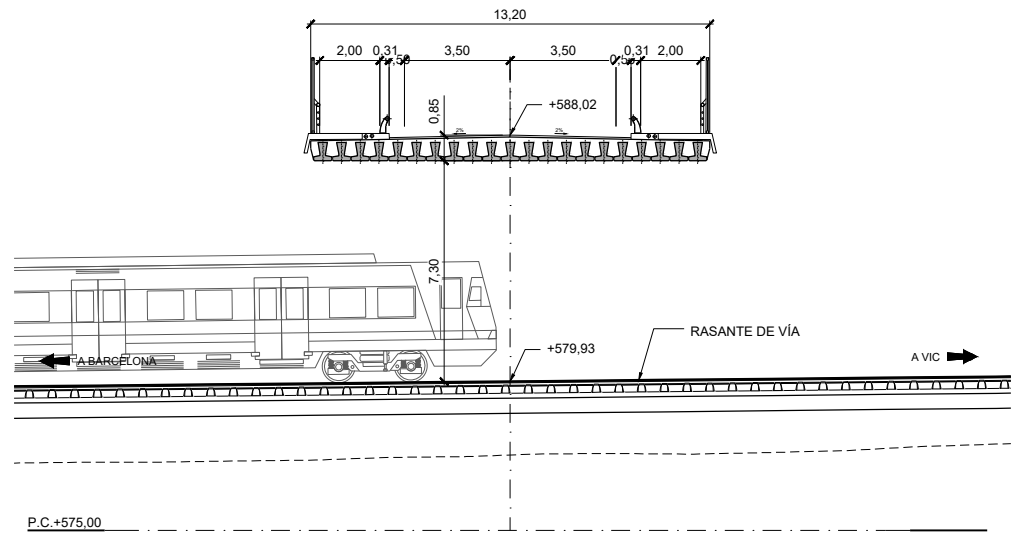
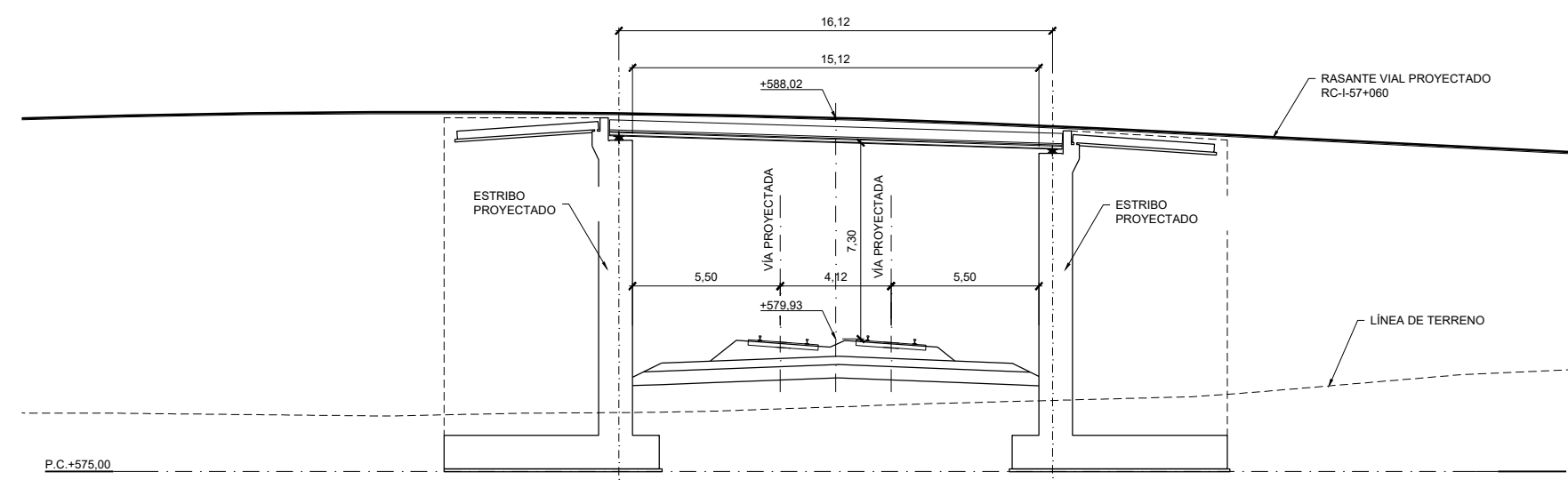

SECCIÓN LONGITUDINAL  
ESCALA 1:250

SECCIÓN TRANSVERSAL  
ESCALA 1:250



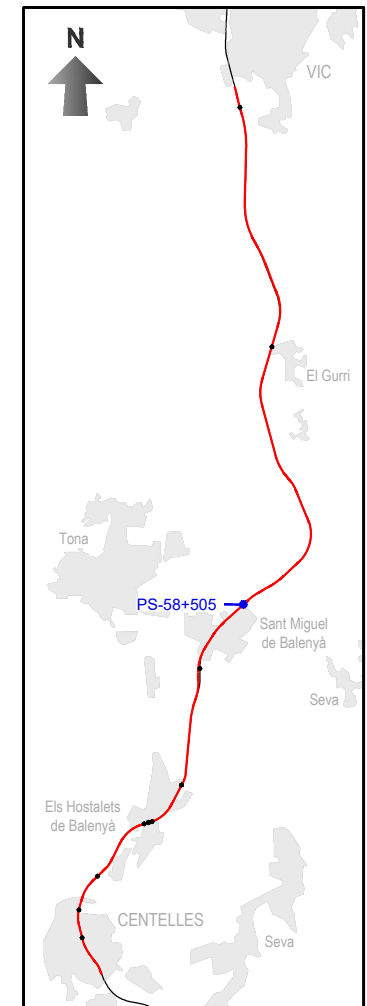
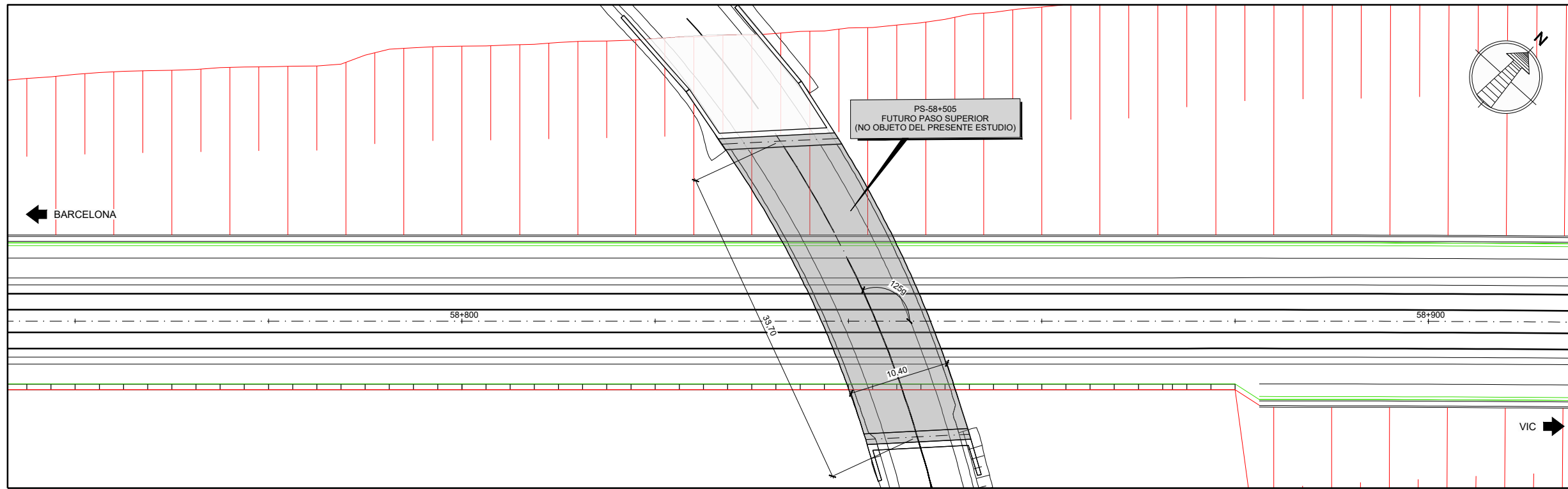

PLANTA  
ESCALA 1:500

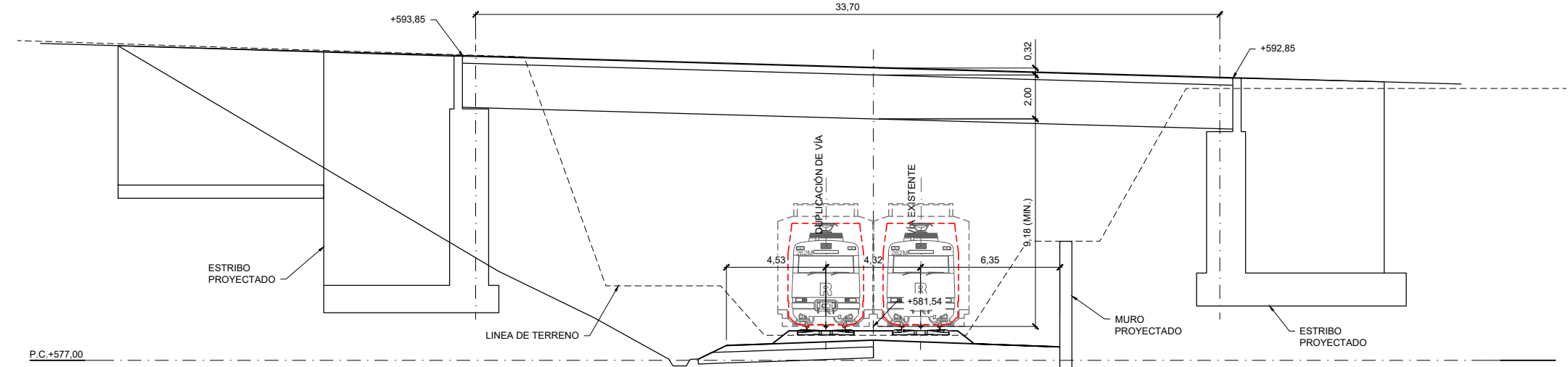

SECCIÓN LONGITUDINAL  
ESCALA 1:250

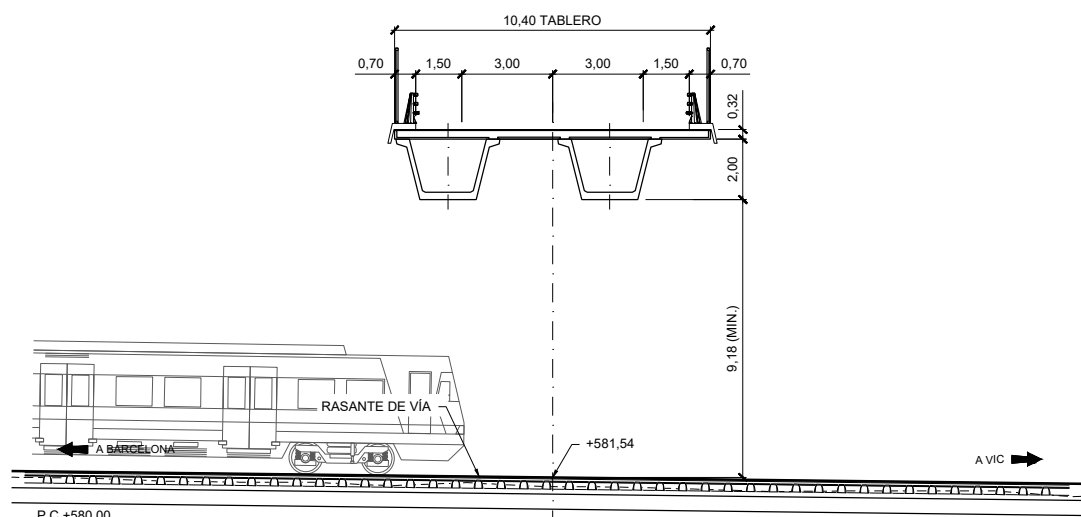

SECCIÓN TRANSVERSAL  
ESCALA 1:250



SECRETARÍA DE ESTADO DE TRANSPORTES Y MOVILIDAD SOSTENIBLE  
SECRETARÍA GENERAL DE TRANSPORTE TERRESTRE  
DIRECCIÓN GENERAL DEL SECTOR FERROVIARIO

TÍTULO DEL PROYECTO:  
ESTUDIO INFORMATIVO DE LA DUPLICACIÓN DE LA LÍNEA MONTCADA BIFURCACIÓN - PUIGCERDÀ FRONTERA FRANCESA. TRAMO VIC-CENTELLES

AUTOR DEL ESTUDIO:  
D. JOSÉ A. PÉREZ GÁNDARA  
**saitec** engineering

ESCALA ORIGINAL A3:  
1:500  
1:250  
NUMÉRICA  
GRÁFICA

FECHA:  
ENERO 2024

Nº DE PLANO:  
5.1.2  
Nº DE HOJA:  
HOJA 9 DE 11

TÍTULO DEL PLANO:  
ESTRUCTURAS  
ALTERNATIVA 1  
PASOS SUPERIORES  
PS-58+505

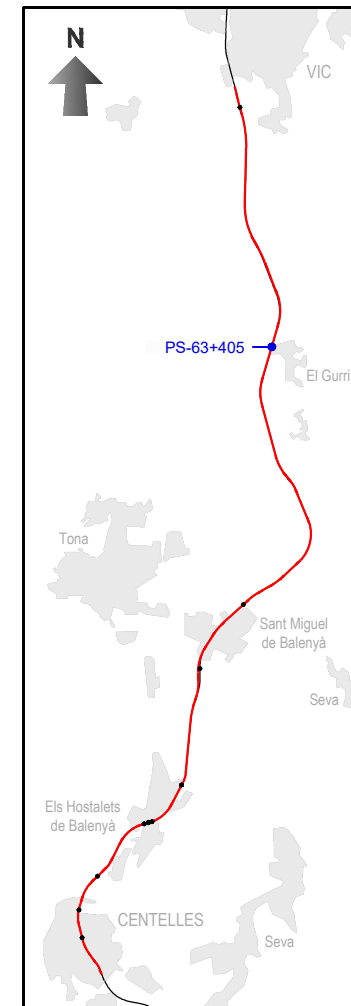
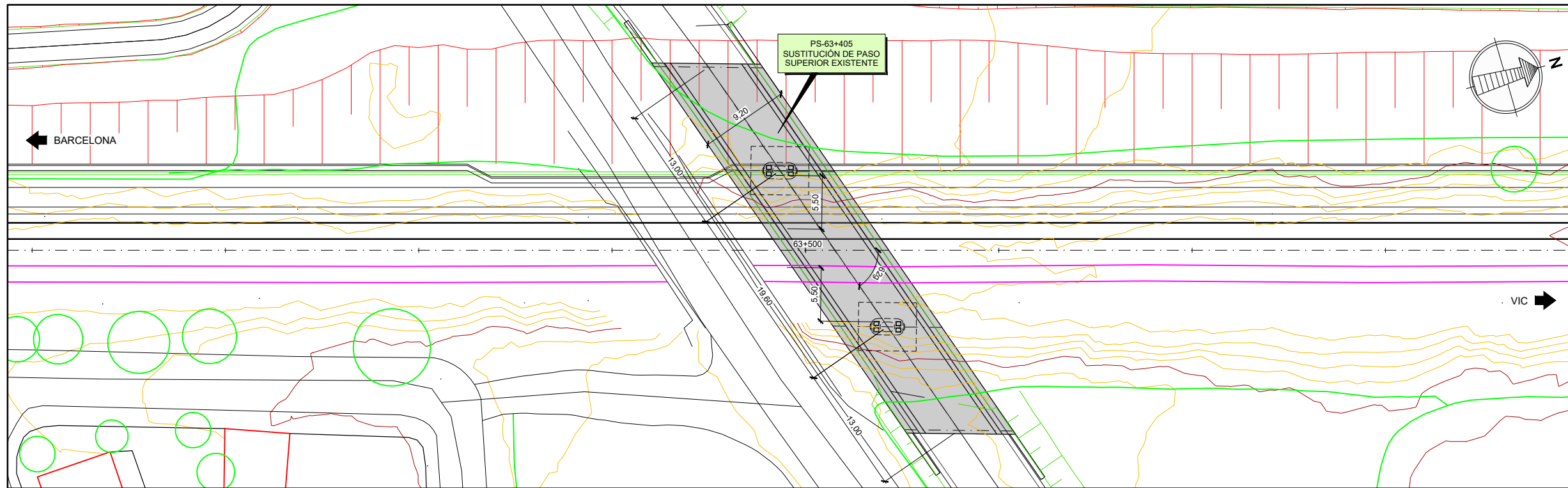

**PLANTA**  
ESCALA 1:500

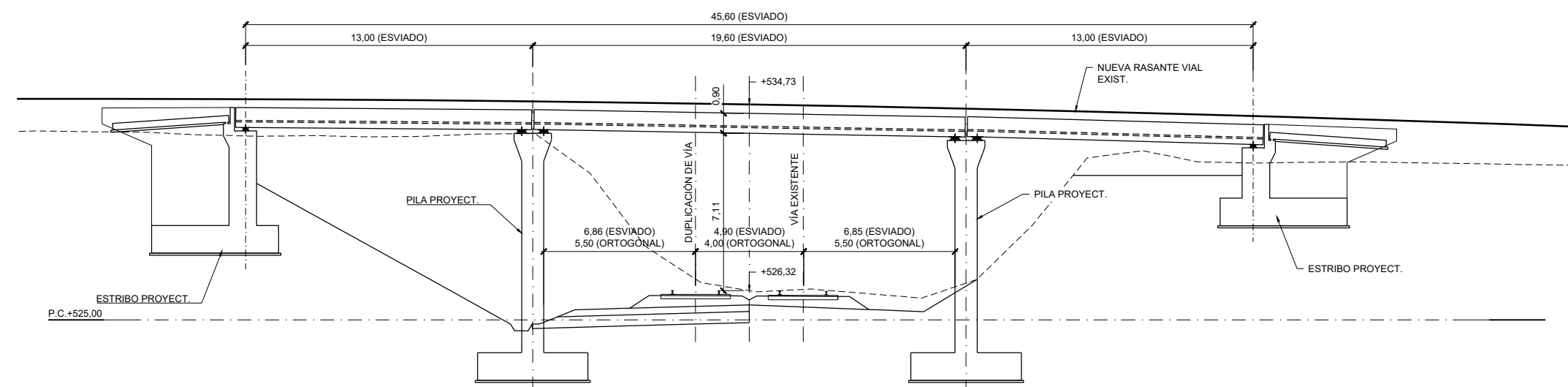

**SECCIÓN LONGITUDINAL**  
ESCALA 1:250

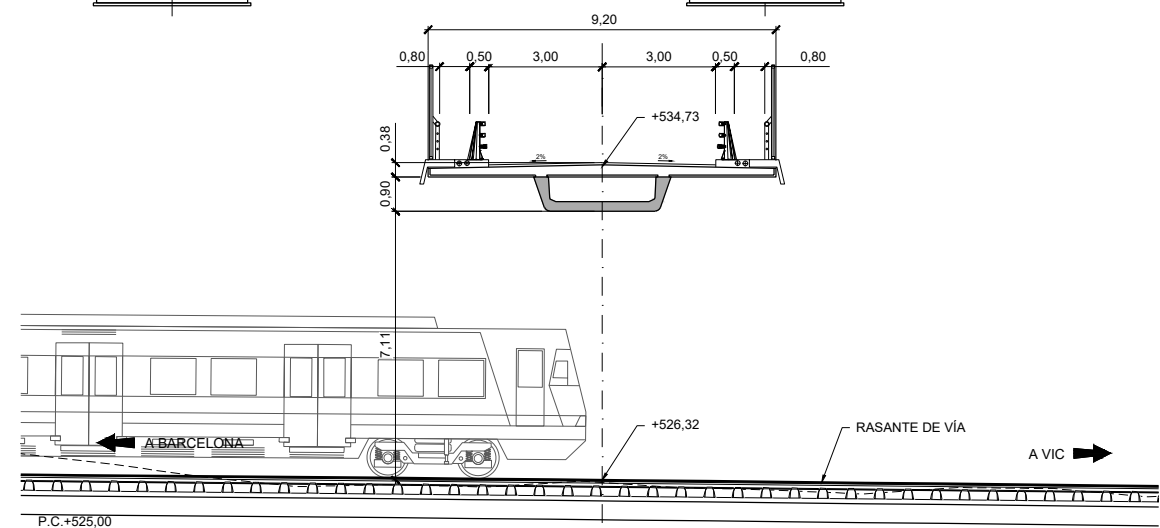

**SECCIÓN TRANSVERSAL**  
ESCALA 1:200



SECRETARÍA DE ESTADO DE TRANSPORTES Y MOVILIDAD SOSTENIBLE  
SECRETARÍA GENERAL DE TRANSPORTE TERRESTRE  
DIRECCIÓN GENERAL DEL SECTOR FERROVIARIO

TÍTULO DEL PROYECTO:  
**ESTUDIO INFORMATIVO DE LA DUPLICACIÓN DE LA LÍNEA MONTCADA BIFURCACIÓN - PUIGCERDÀ FRONTERA FRANCESA. TRAMO VIC-CENTELLES**

AUTOR DEL ESTUDIO:  
  
D. JOSÉ A. PÉREZ GÁNDARA

ESCALA ORIGINAL A3:  
1:500  
1:250  
NUMÉRICA  
GRÁFICA

FECHA:  
**ENERO 2024**

Nº DE PLANO:  
**5.1.2**  
Nº DE HOJA:  
HOJA 10 DE 11

TÍTULO DEL PLANO:  
**ESTRUCTURAS**  
ALTERNATIVA 1  
PASOS SUPERIORES  
PS-63+405

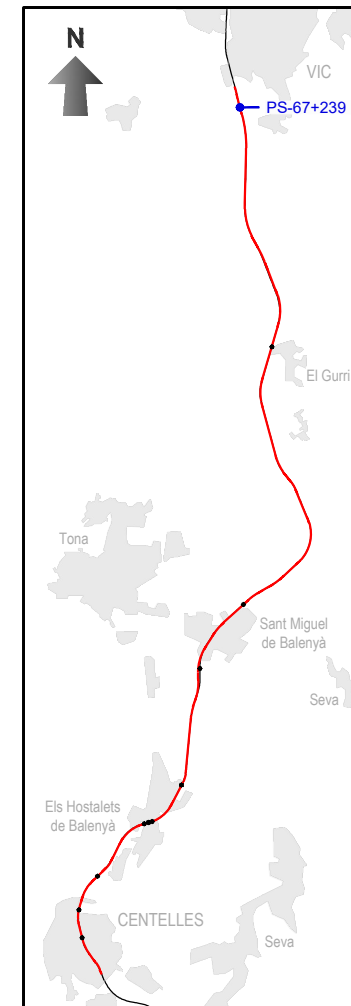
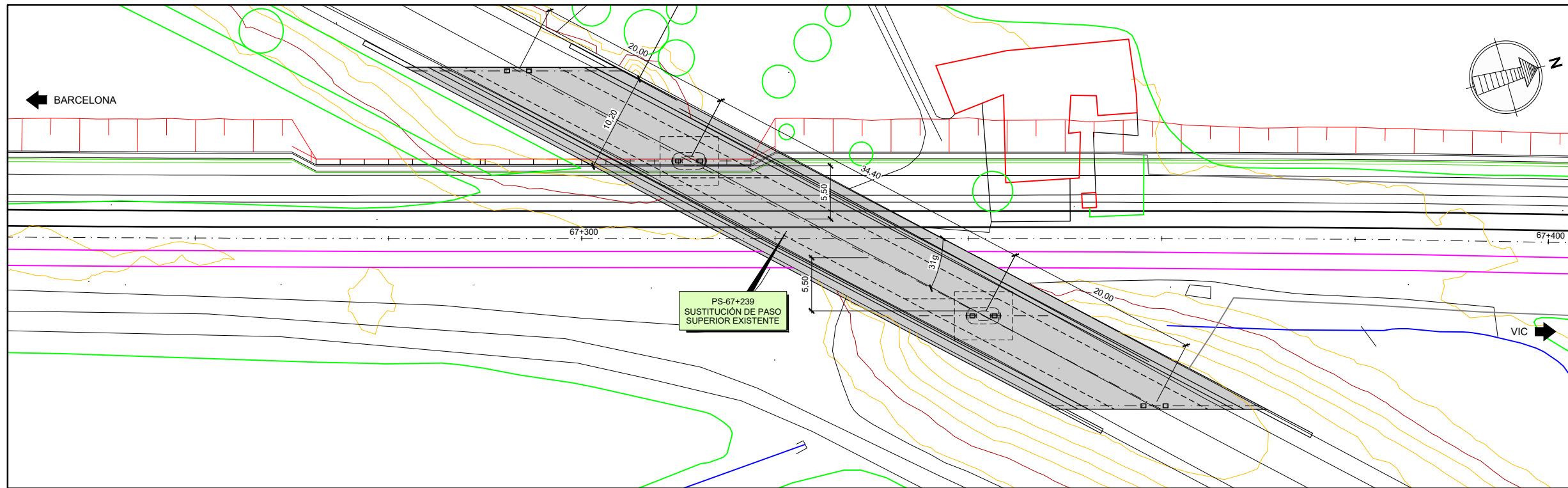

PLANTA  
ESCALA 1:500

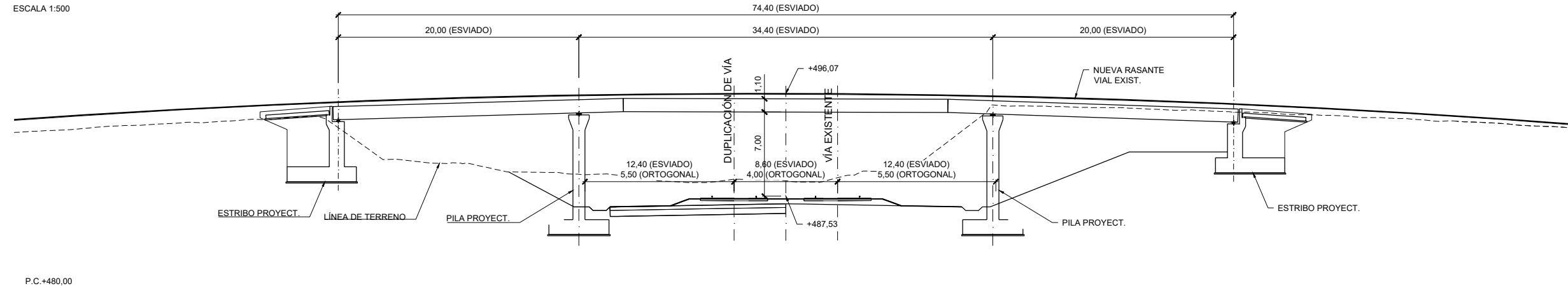

SECCIÓN LONGITUDINAL  
ESCALA 1:400

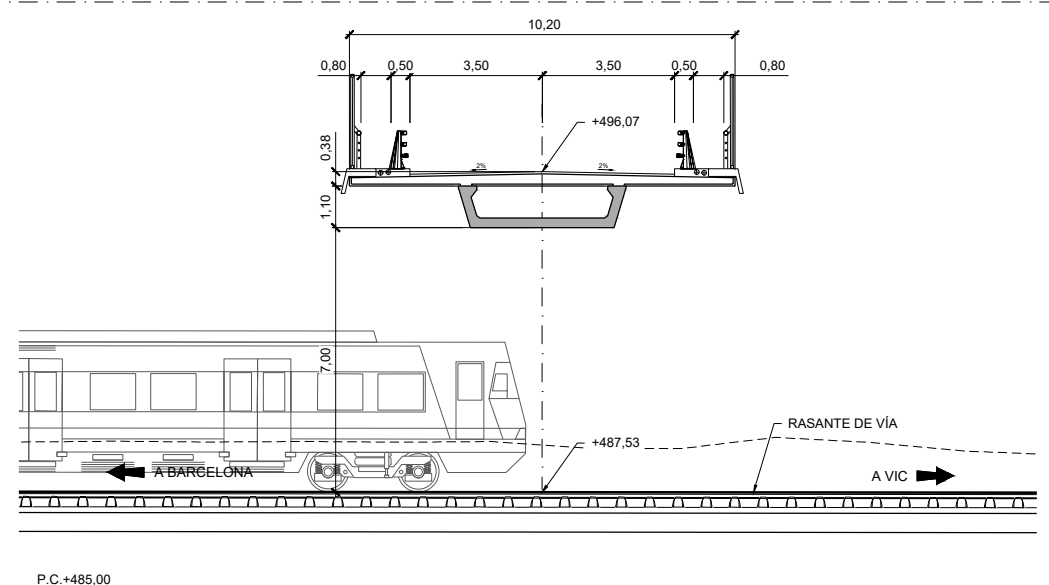

SECCIÓN TRANSVERSAL  
ESCALA 1:200

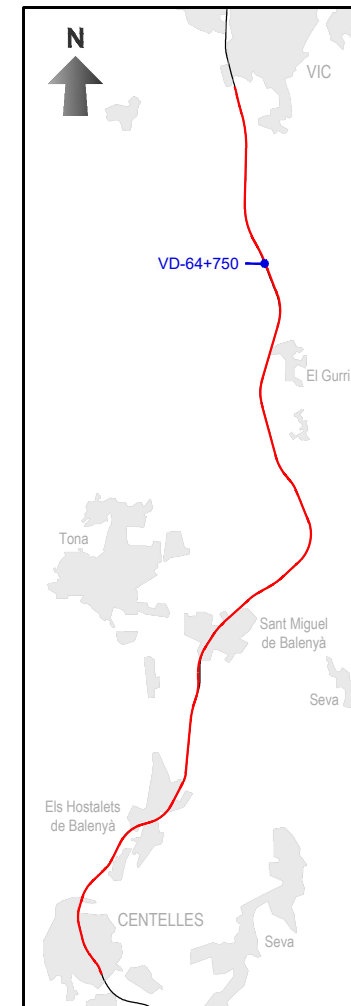
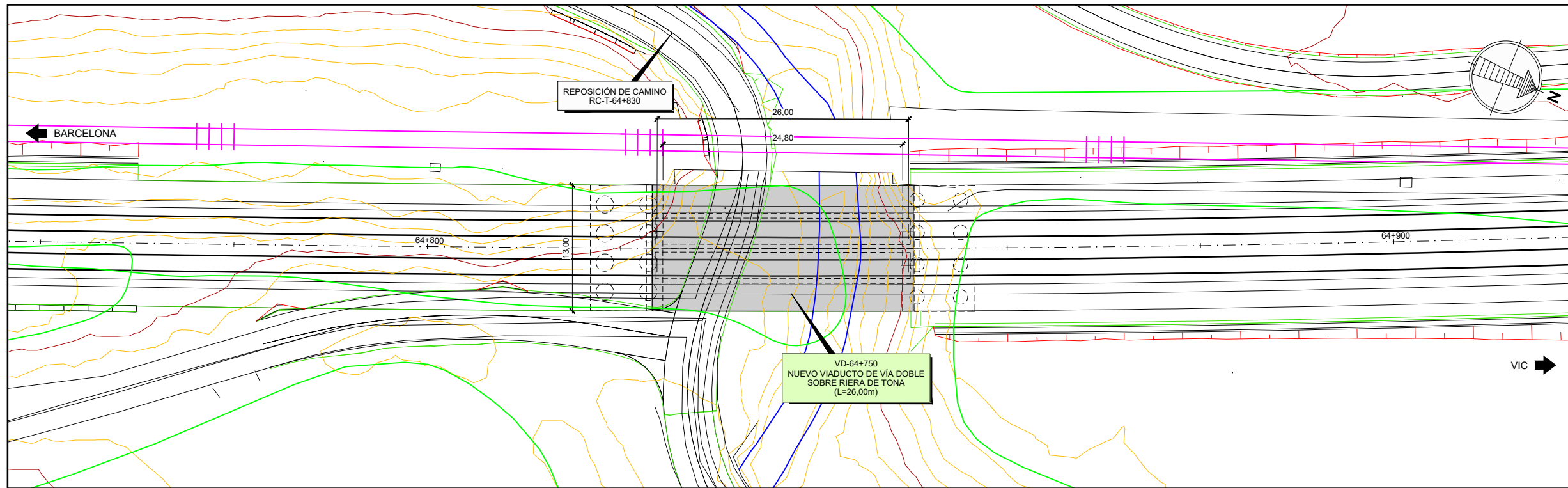

PLANTA  
ESCALA 1:500

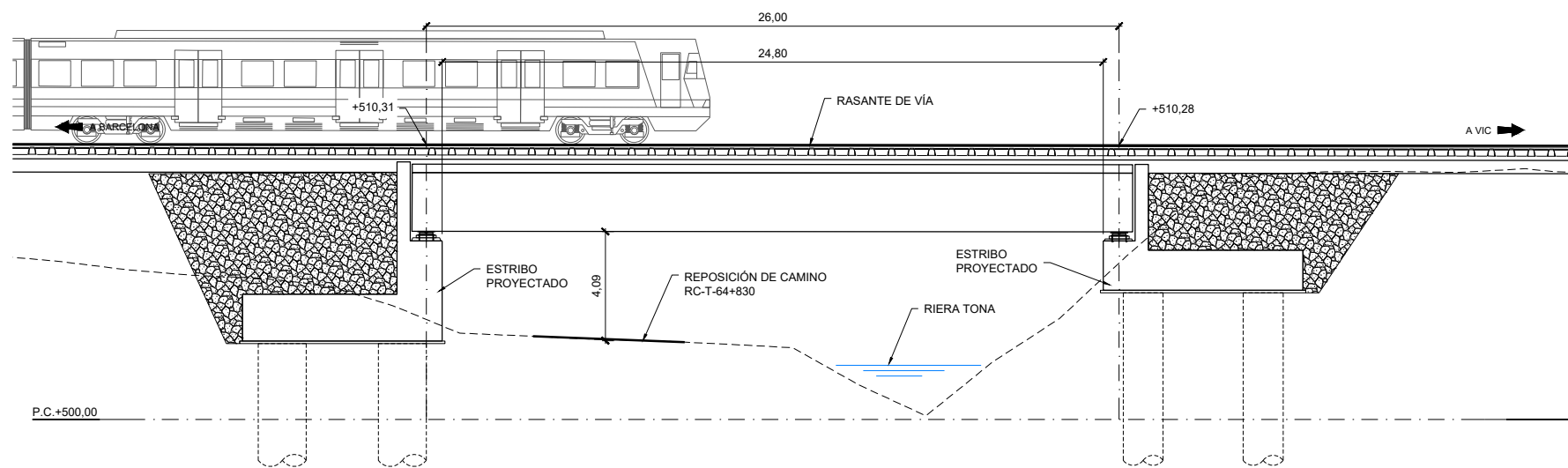

SECCIÓN LONGITUDINAL  
ESCALA 1:250

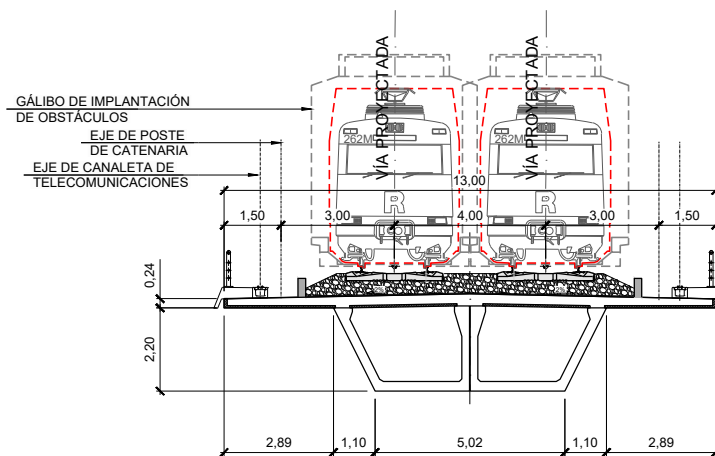

SECCIÓN TRANSVERSAL  
ESCALA 1:200



MINISTERIO DE TRANSPORTES, Y MOVILIDAD SOSTENIBLE

SECRETARÍA DE ESTADO DE TRANSPORTES Y MOVILIDAD SOSTENIBLE  
SECRETARÍA GENERAL DE TRANSPORTE TERRESTRE  
DIRECCIÓN GENERAL DEL SECTOR FERROVIARIO

TÍTULO DEL PROYECTO:  
ESTUDIO INFORMATIVO DE LA DUPLICACIÓN DE LA LÍNEA MONTCADA BIFURCACIÓN - PUIGCERDÀ FRONTERA FRANCESA. TRAMO VIC-CENTELLES

AUTOR DEL ESTUDIO:  
D. JOSÉ A. PÉREZ GÁNDARA

ESCALA ORIGINAL A3:  
1:500  
1:250  
NUMÉRICA  
GRÁFICA

FECHA:  
ENERO 2024

Nº DE PLANO:  
5.1.3  
Nº DE HOJA:  
HOJA 1 DE 1

TÍTULO DEL PLANO:  
ESTRUCTURAS  
ALTERNATIVA 1  
VIADUCTOS  
VD-64+750



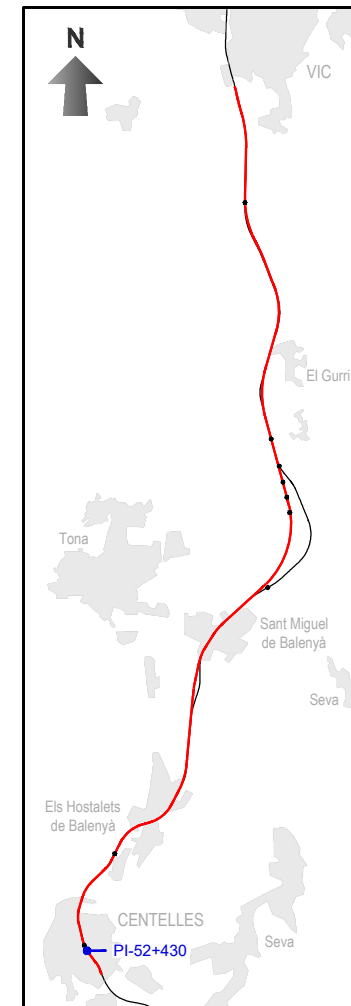
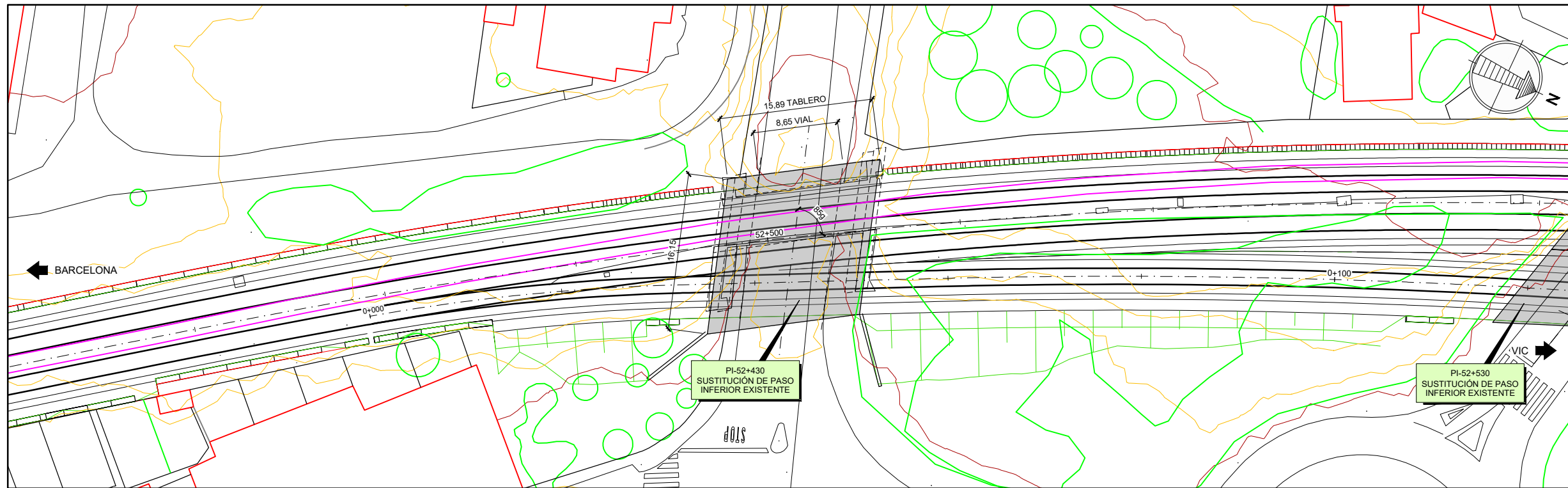

PLANTA  
ESCALA 1:500

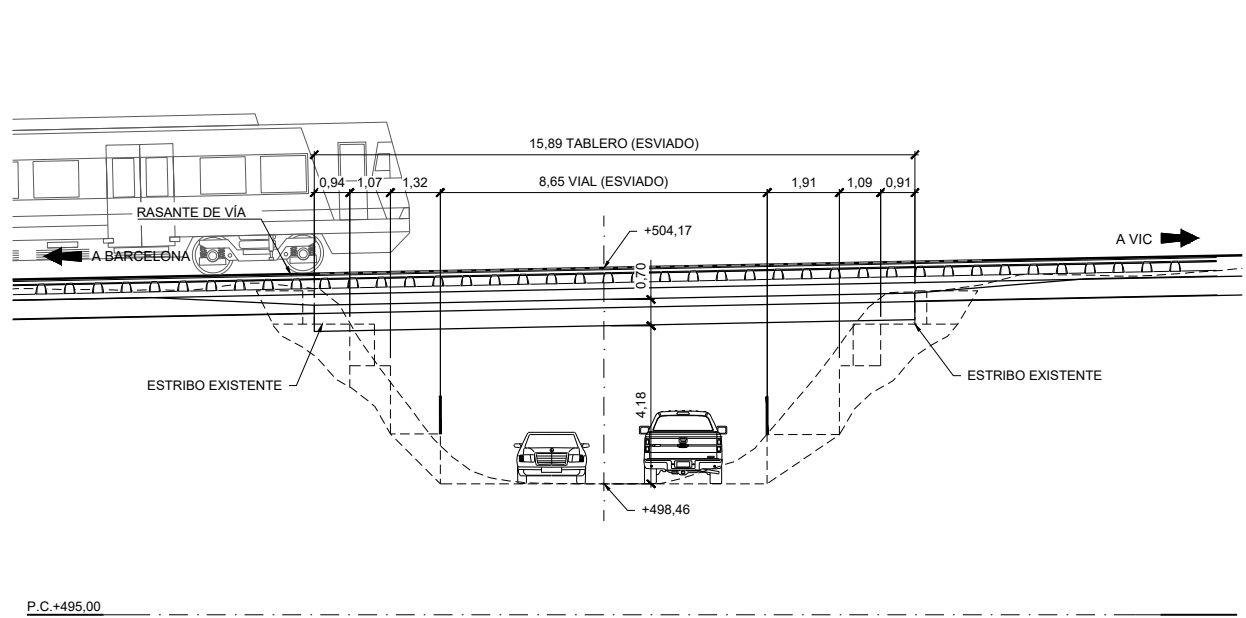

SECCIÓN LONGITUDINAL  
ESCALA 1:200

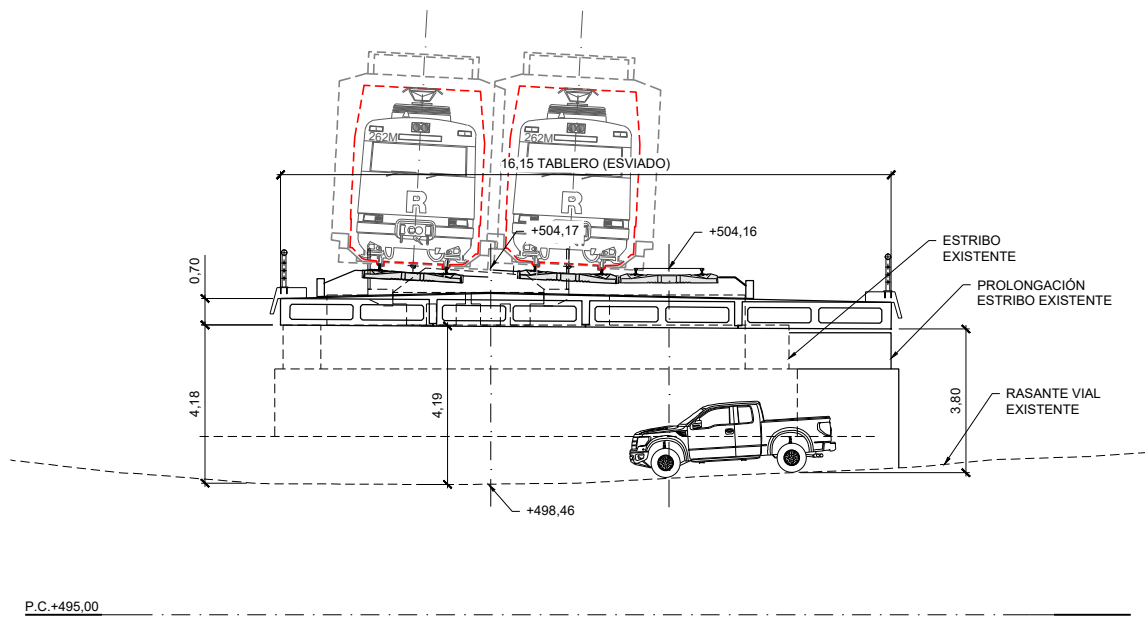

SECCIÓN TRANSVERSAL  
ESCALA 1:200

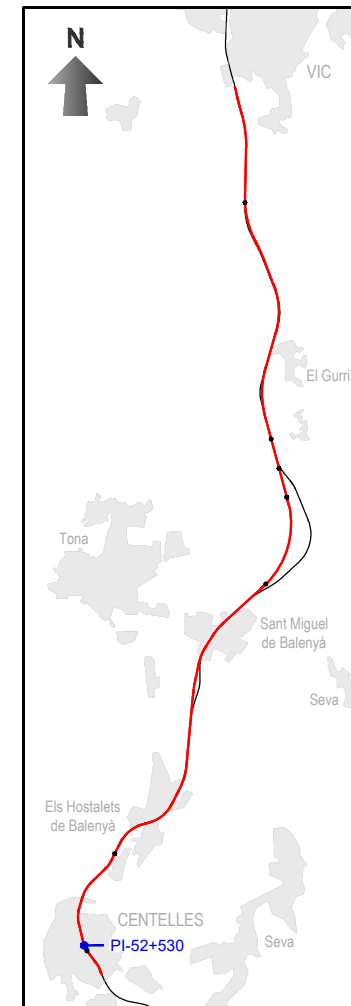
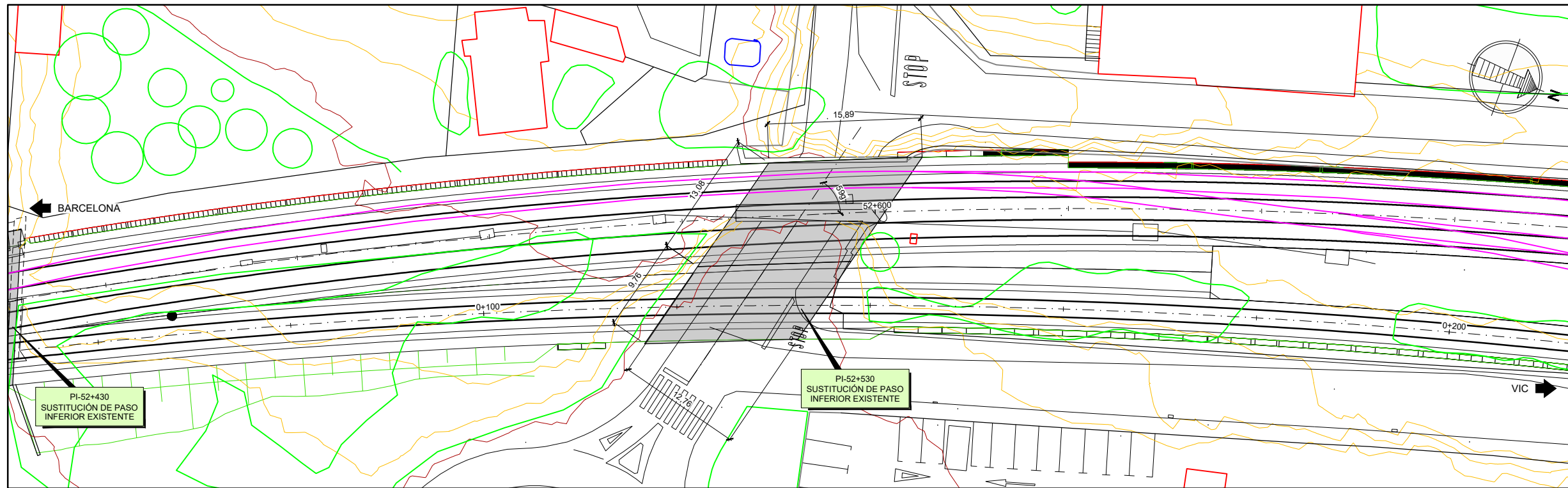

PLANTA  
ESCALA 1:500

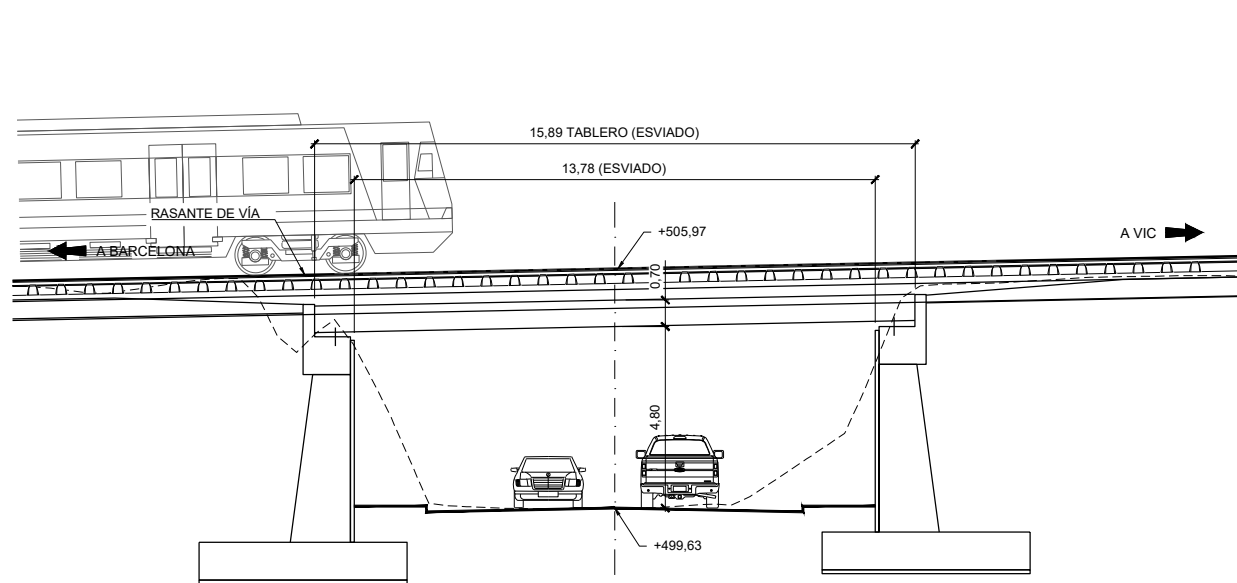

P.C.+495.00

SECCIÓN LONGITUDINAL  
ESCALA 1:200

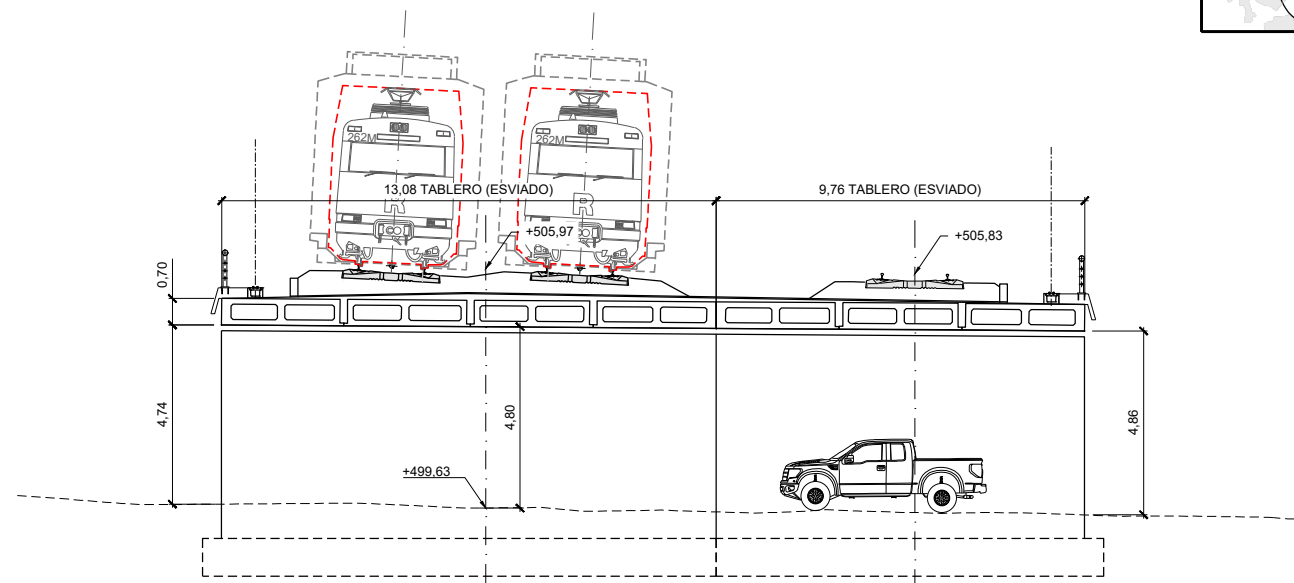

P.C.+495.00

SECCIÓN TRANSVERSAL  
ESCALA 1:200



SECRETARÍA DE ESTADO DE TRANSPORTES Y MOVILIDAD SOSTENIBLE  
SECRETARÍA GENERAL DE TRANSPORTE TERRESTRE  
DIRECCIÓN GENERAL DEL SECTOR FERROVIARIO

TÍTULO DEL PROYECTO:  
ESTUDIO INFORMATIVO DE LA DUPLICACIÓN DE LA LÍNEA MONTCADA BIFURCACIÓ - PUIGCERDÀ FRONTERA FRANCESA. TRAMO VIC-CENTELLES

AUTOR DEL ESTUDIO:  
D. JOSÉ A. PÉREZ GÁNDARA  
**saitec** engineering

ESCALA ORIGINAL A3:  
1:500  
1:200  
NUMÉRICA  
GRÁFICA

FECHA:  
ENERO 2024

Nº DE PLANO:  
5.2.1  
Nº DE HOJA:  
HOJA 2 DE 8

TÍTULO DEL PLANO:  
ESTRUCTURAS  
ALTERNATIVA 2  
PASOS INFERIORES  
PI-52+530

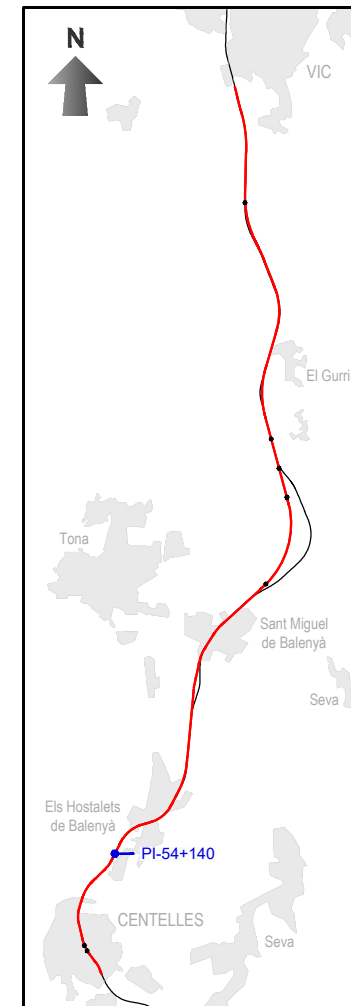
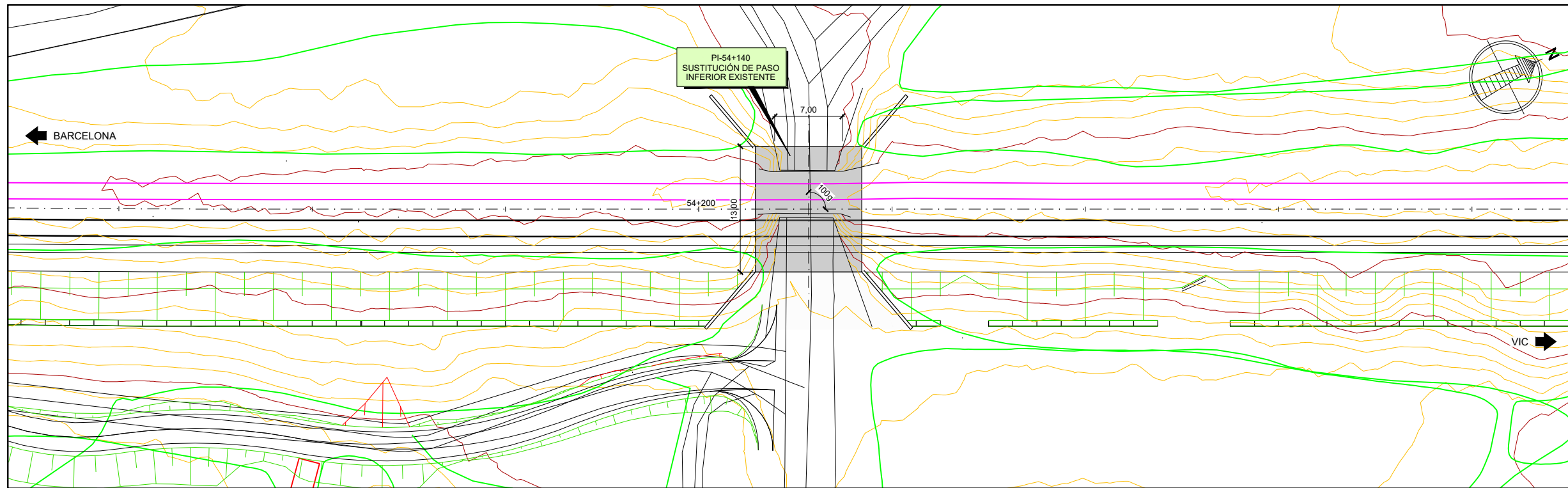

PLANTA  
ESCALA 1:500

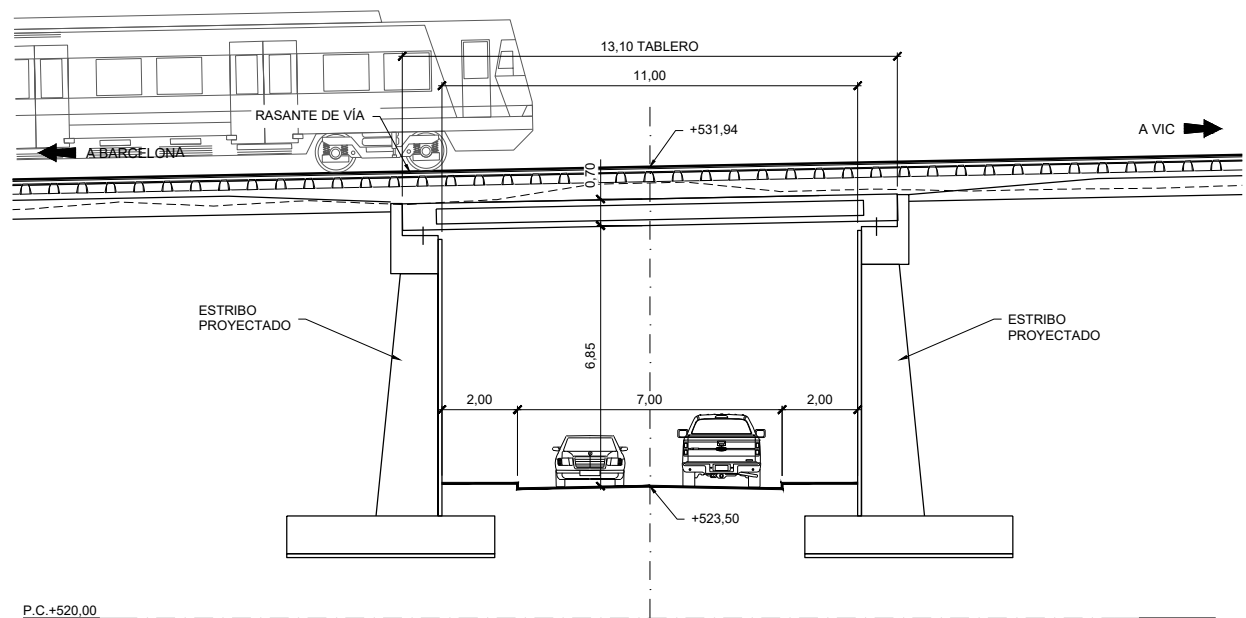

SECCIÓN LONGITUDINAL  
ESCALA 1:200

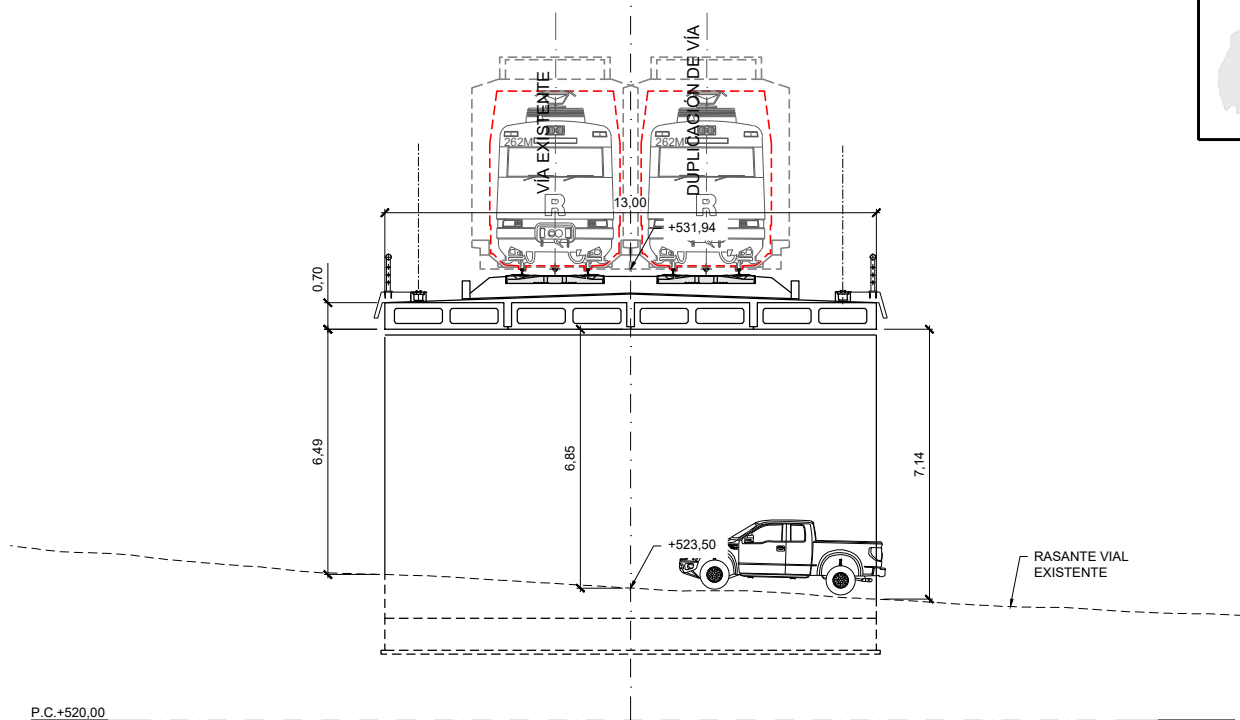

SECCIÓN TRANSVERSAL  
ESCALA 1:200

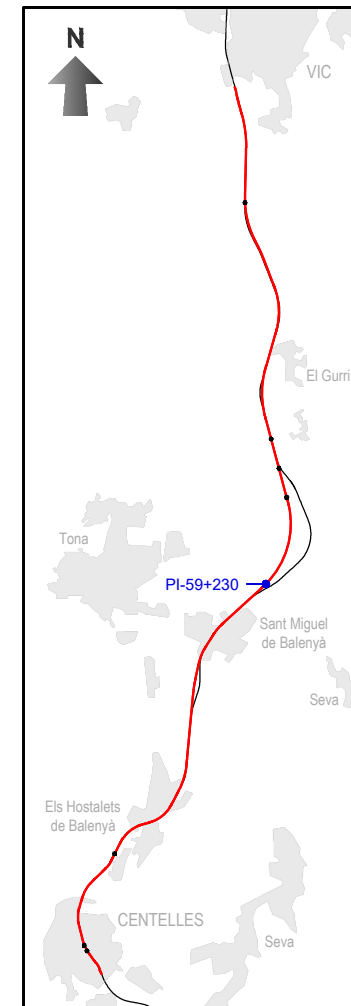
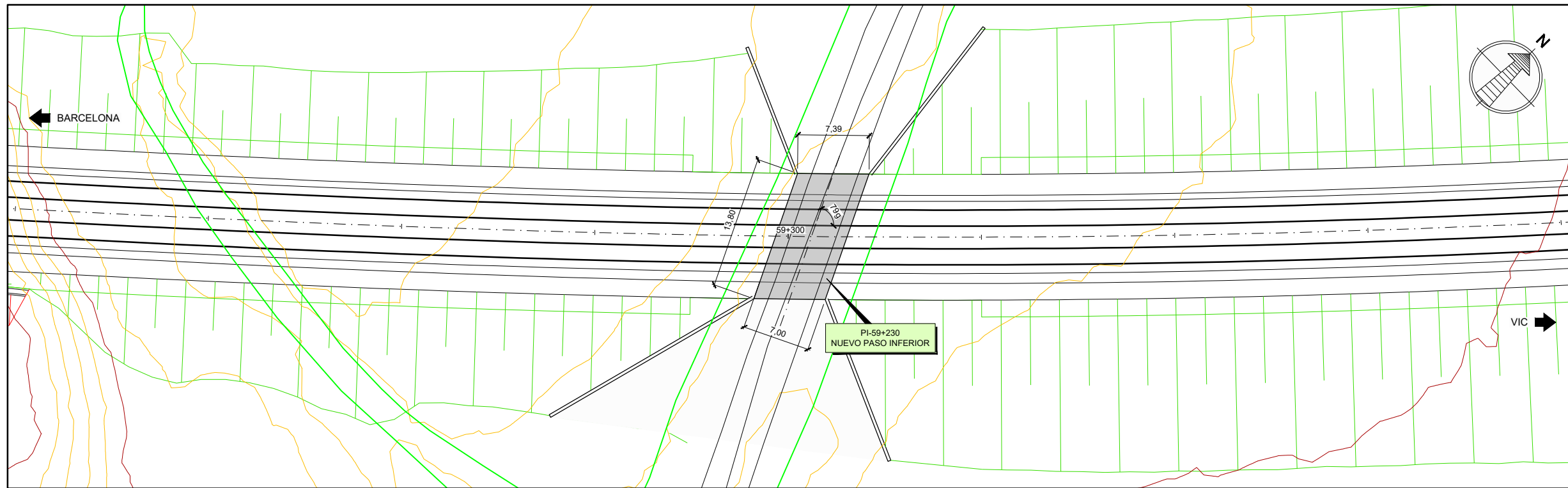

PLANTA  
ESCALA 1:500

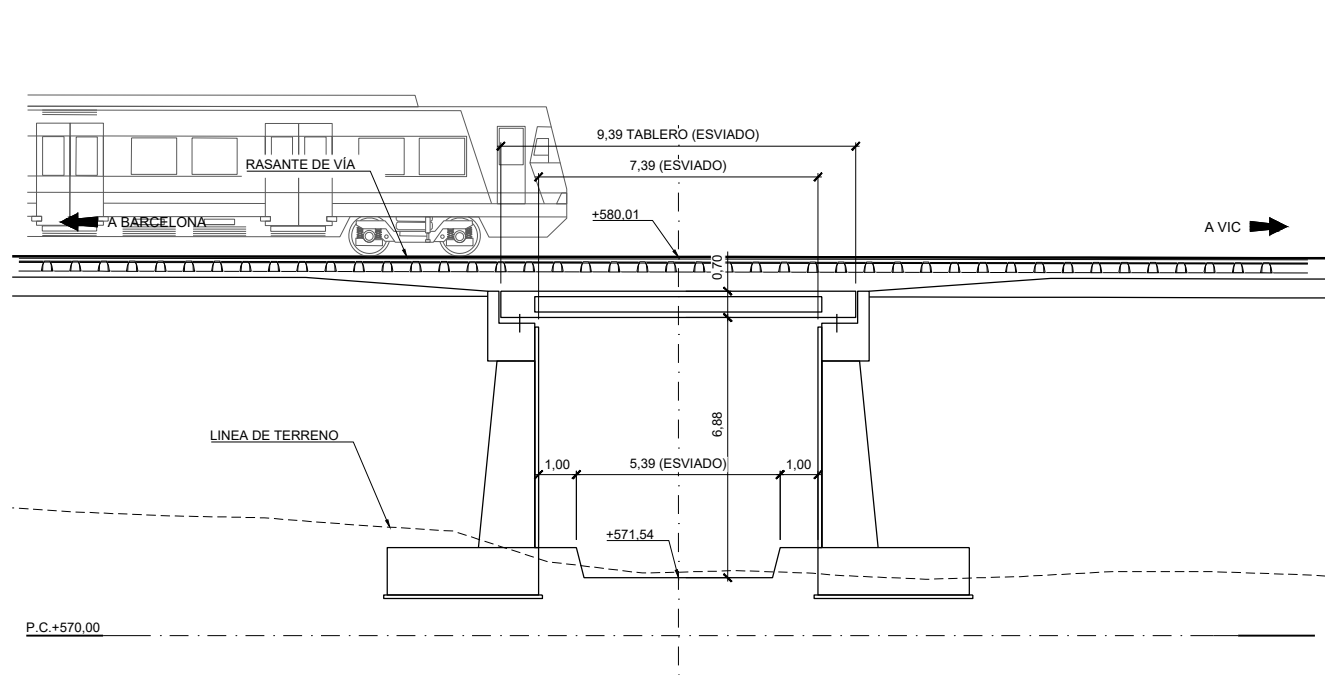

SECCIÓN LONGITUDINAL  
ESCALA 1:200

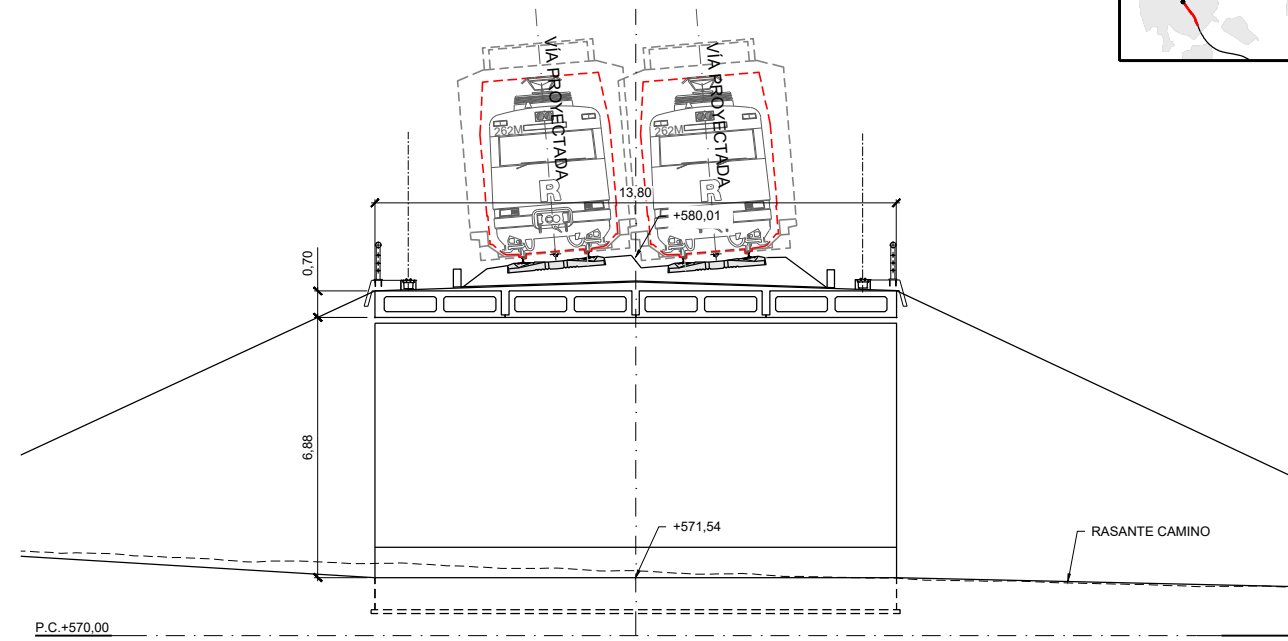

SECCIÓN TRANSVERSAL  
ESCALA 1:200



SECRETARÍA DE ESTADO DE TRANSPORTES Y MOVILIDAD SOSTENIBLE  
SECRETARÍA GENERAL DE TRANSPORTE TERRESTRE  
DIRECCIÓN GENERAL DEL SECTOR FERROVIARIO

TÍTULO DEL PROYECTO:  
ESTUDIO INFORMATIVO DE LA DUPLICACIÓN DE LA LÍNEA MONTCADA BIFURCACIÓN - PUIGCERDÀ FRONTERA FRANCESA. TRAMO VIC-CENTELLES

AUTOR DEL ESTUDIO:  
D. JOSÉ A. PÉREZ GÁNDARA

ESCALA ORIGINAL A3:  
1:500  
1:200  
NUMÉRICA  
GRÁFICA

FECHA:  
ENERO 2024

Nº DE PLANO:  
5.2.1  
Nº DE HOJA:  
HOJA 4 DE 8

TÍTULO DEL PLANO:  
ESTRUCTURAS  
ALTERNATIVA 2  
PASOS INFERIORES  
PI-59+230



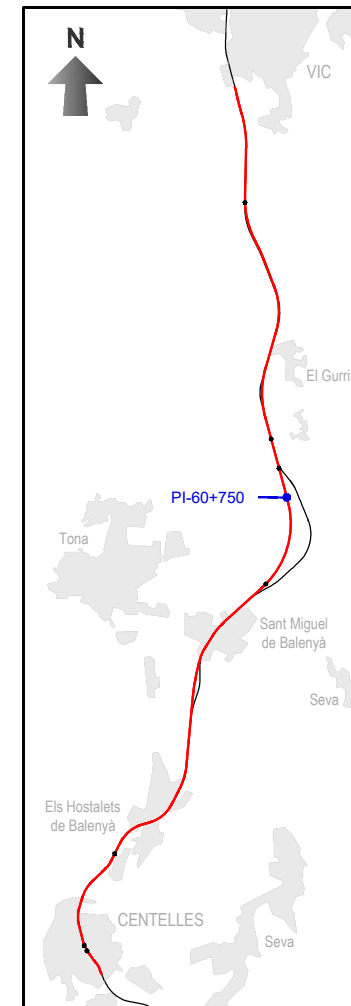
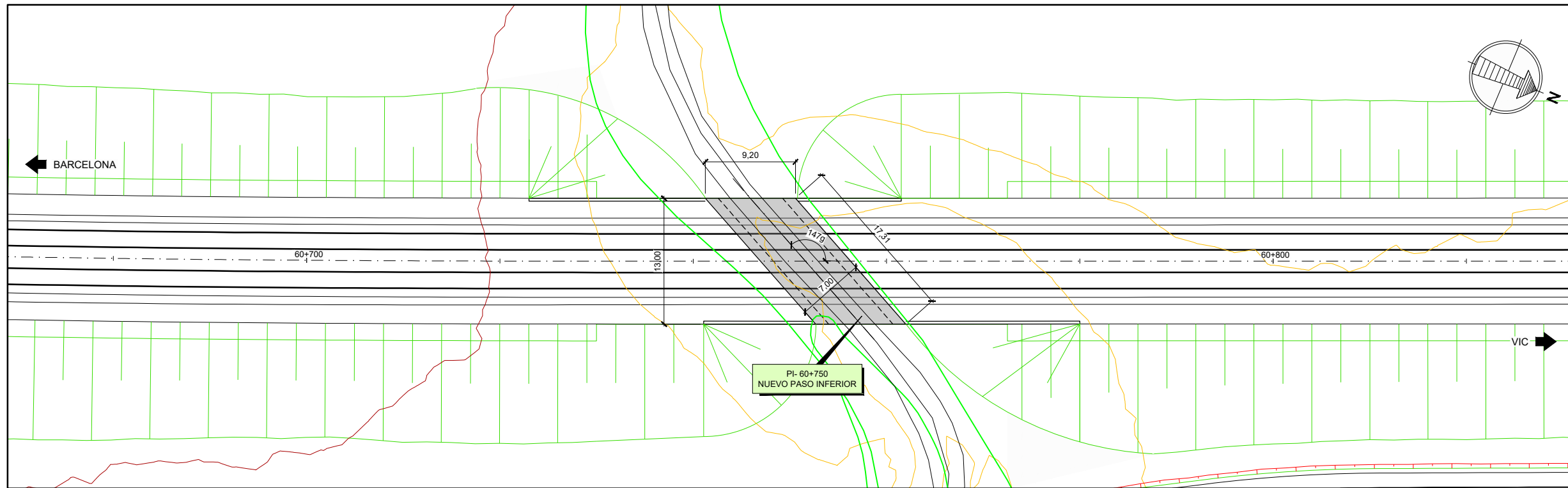

PLANTA  
ESCALA 1:500

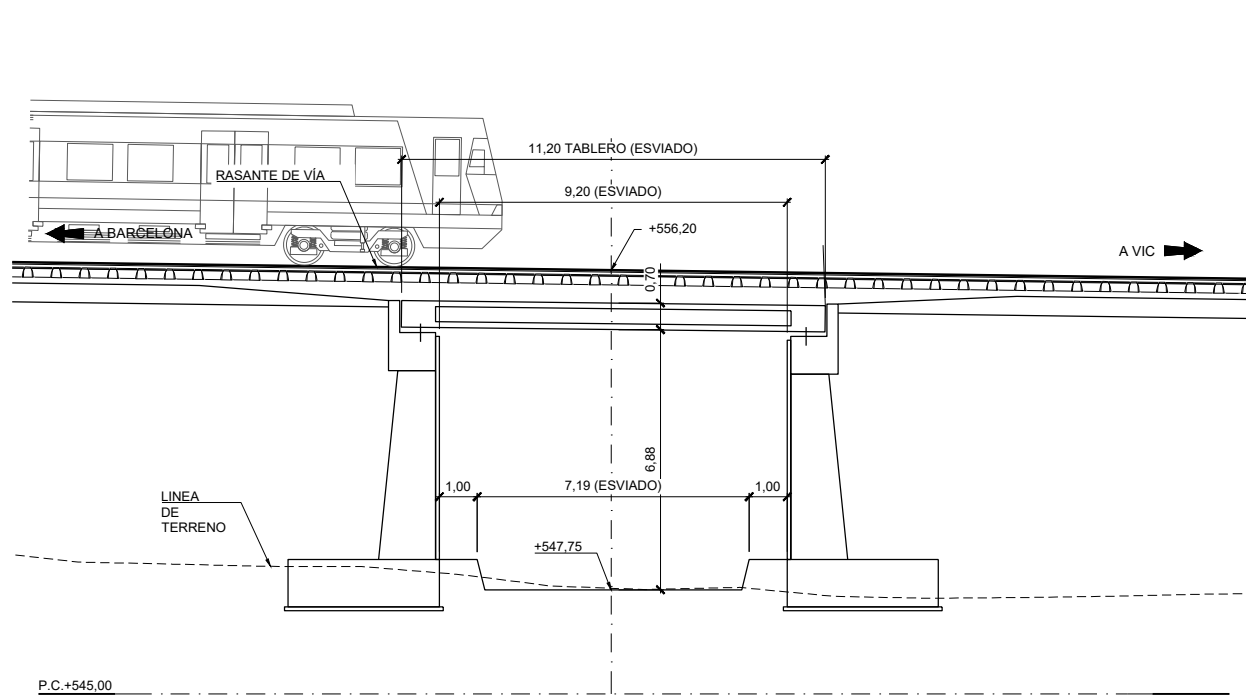

SECCIÓN LONGITUDINAL  
ESCALA 1:200

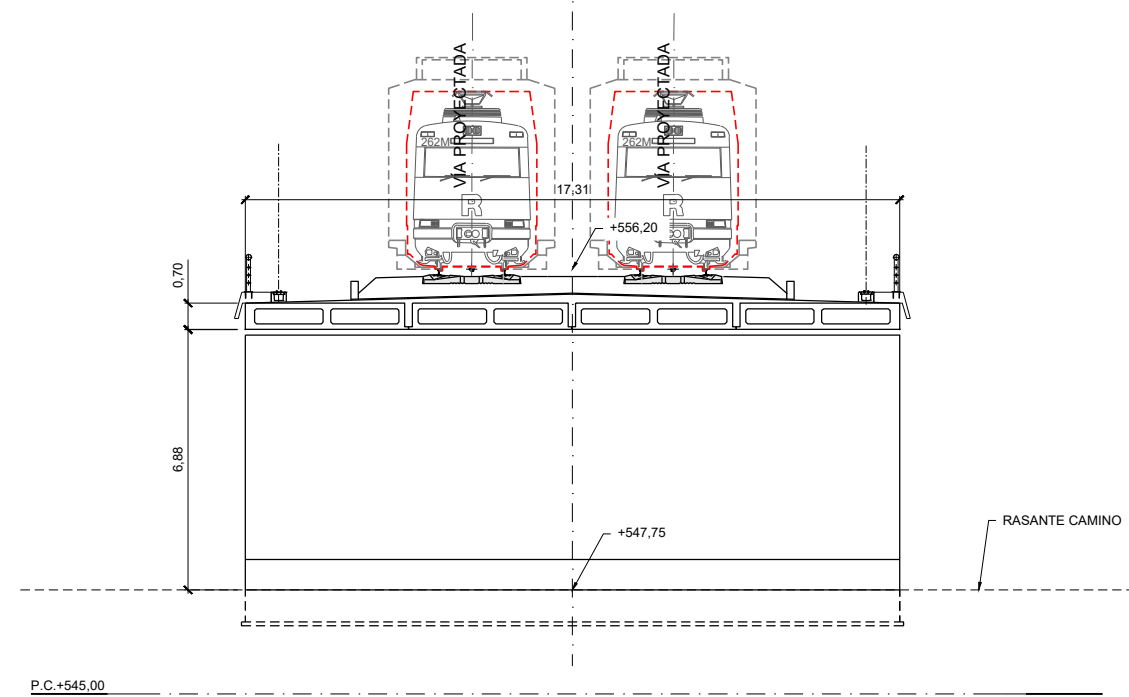

SECCIÓN TRANSVERSAL  
ESCALA 1:200

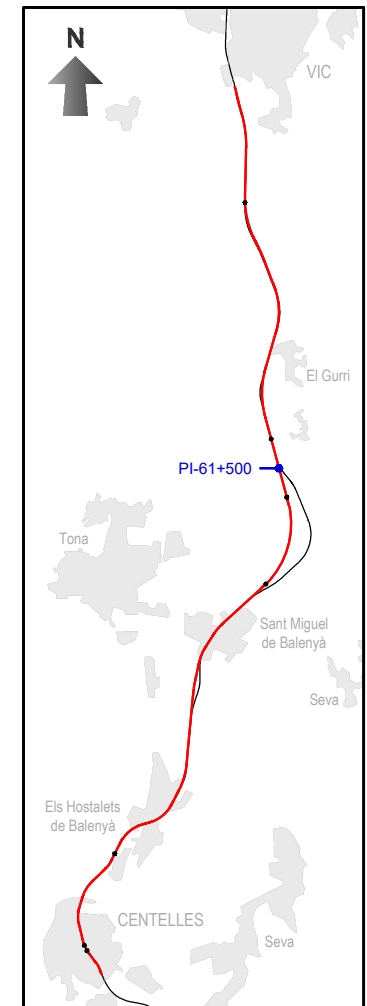
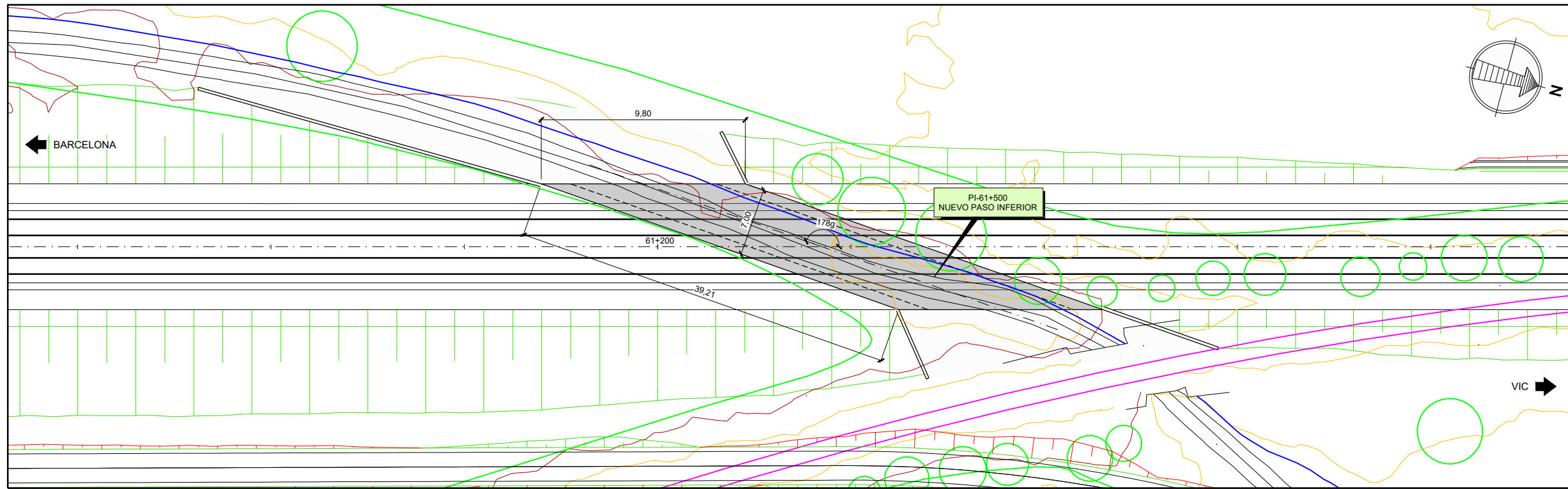

PLANTA  
ESCALA 1:500

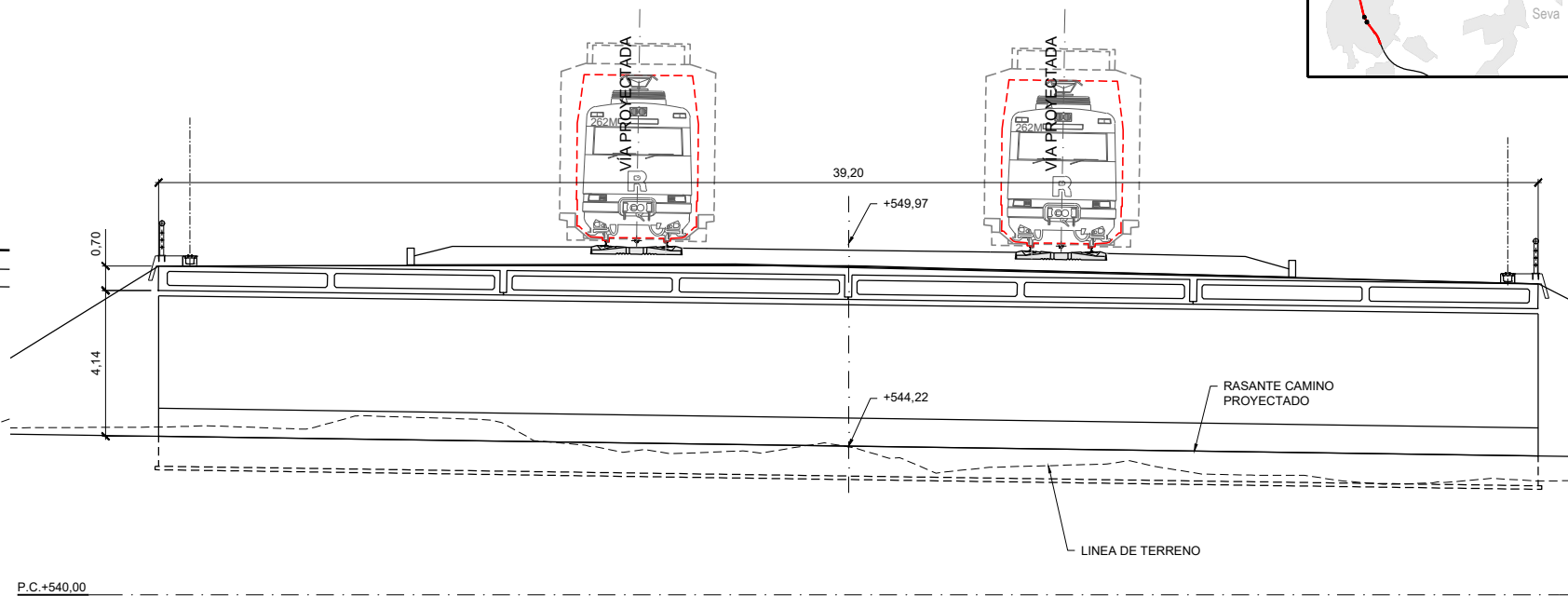
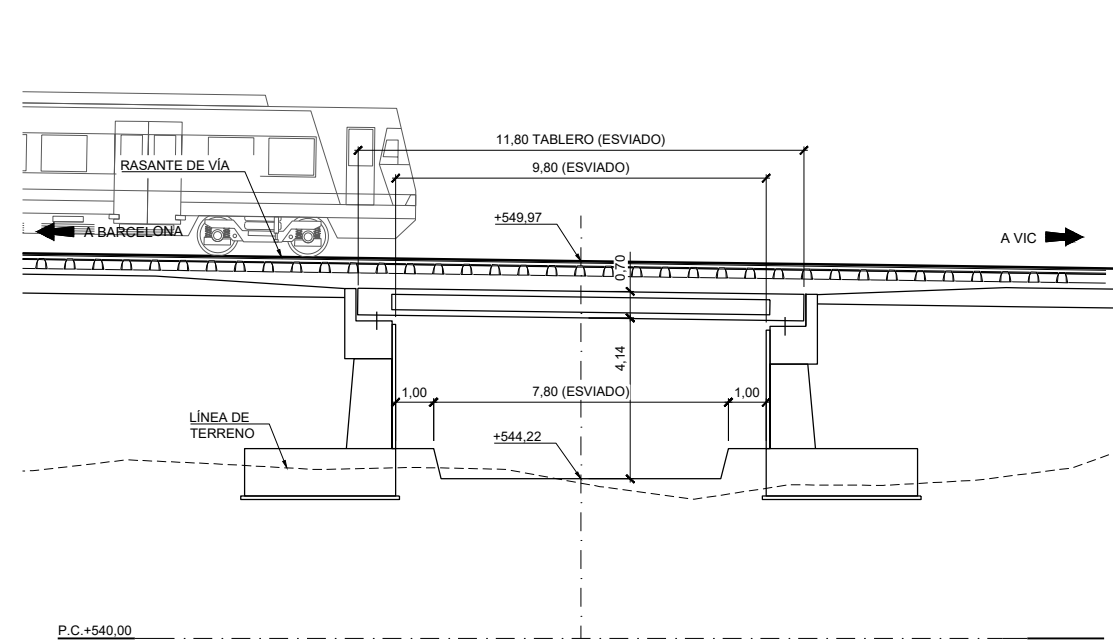

SECCIÓN LONGITUDINAL  
ESCALA 1:200

SECCIÓN TRANSVERSAL  
ESCALA 1:200

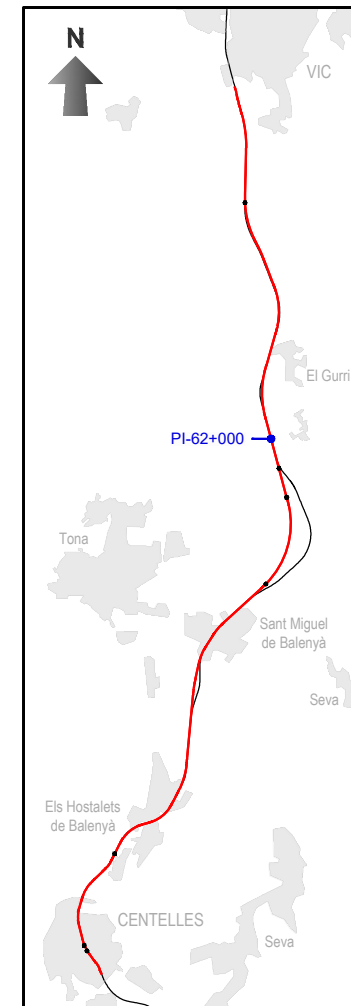
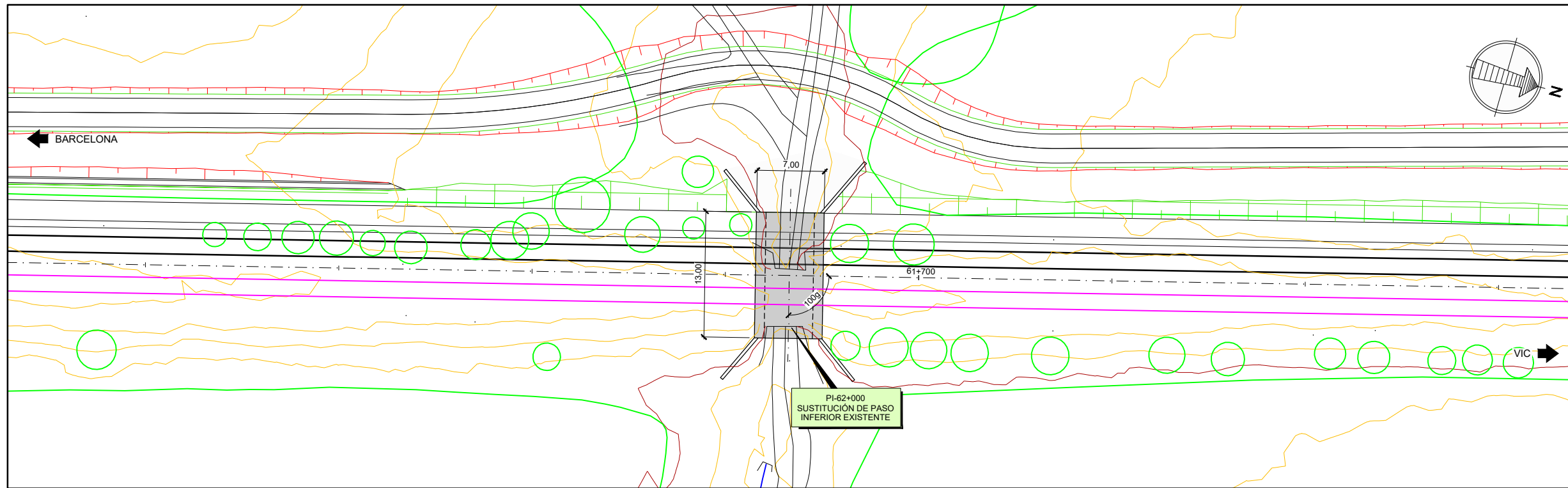

PLANTA  
ESCALA 1:500

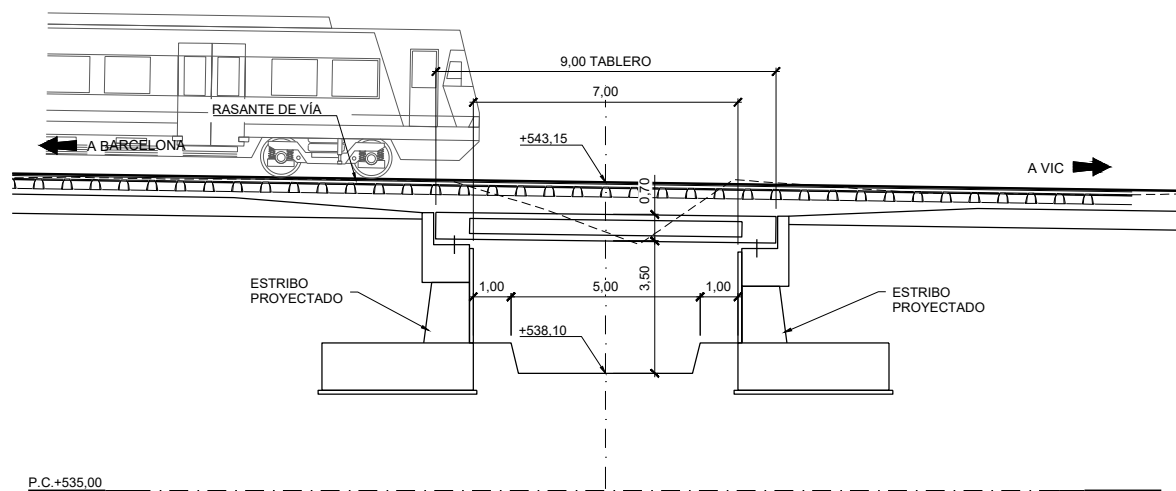

SECCIÓN LONGITUDINAL  
ESCALA 1:200

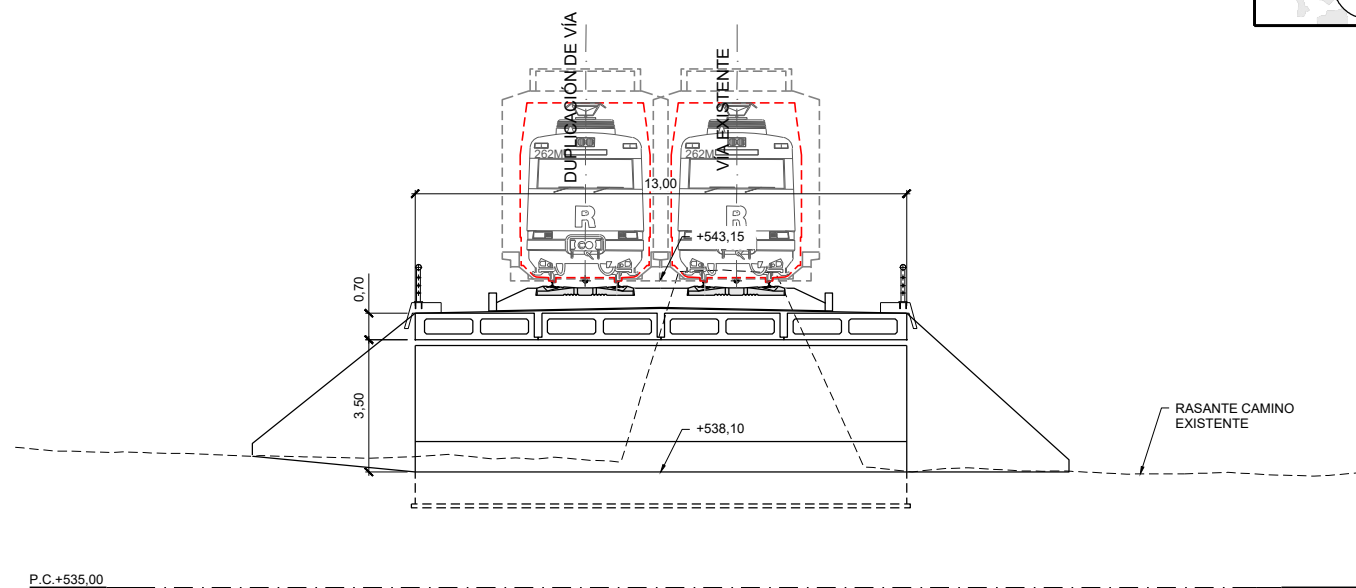

SECCIÓN TRANSVERSAL  
ESCALA 1:200



MINISTERIO DE TRANSPORTES, Y MOVILIDAD SOSTENIBLE

SECRETARÍA DE ESTADO DE TRANSPORTES Y MOVILIDAD SOSTENIBLE  
SECRETARÍA GENERAL DE TRANSPORTE TERRESTRE  
DIRECCIÓN GENERAL DEL SECTOR FERROVIARIO

TÍTULO DEL PROYECTO:  
ESTUDIO INFORMATIVO DE LA DUPLICACIÓN DE LA LÍNEA MONTCADA BIFURCACIÓ - PUIGCERDÀ FRONTERA FRANCESA. TRAMO VIC-CENTELLES

AUTOR DEL ESTUDIO:  
D. JOSÉ A. PÉREZ GÁNDARA  
**saitec** engineering

ESCALA ORIGINAL A3:  
1:500  
1:200  
NUMÉRICA  
GRÁFICA

FECHA:  
ENERO 2024

Nº DE PLANO:  
5.2.1  
Nº DE HOJA:  
HOJA 7 DE 8

TÍTULO DEL PLANO:  
ESTRUCTURAS  
ALTERNATIVA 2  
PASOS INFERIORES  
PI-62+000

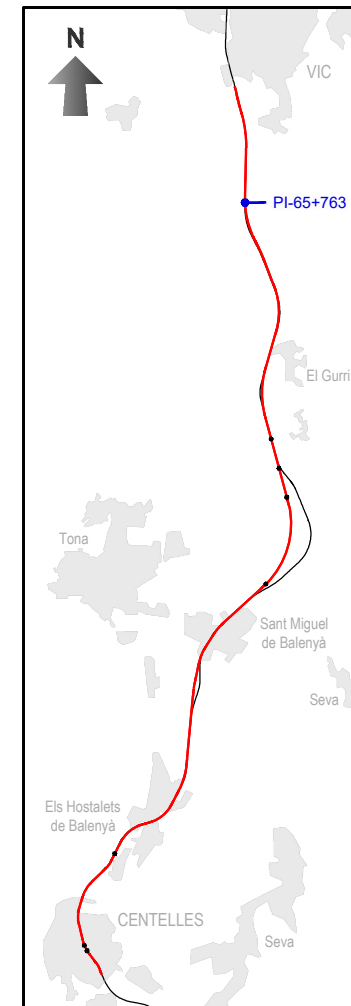
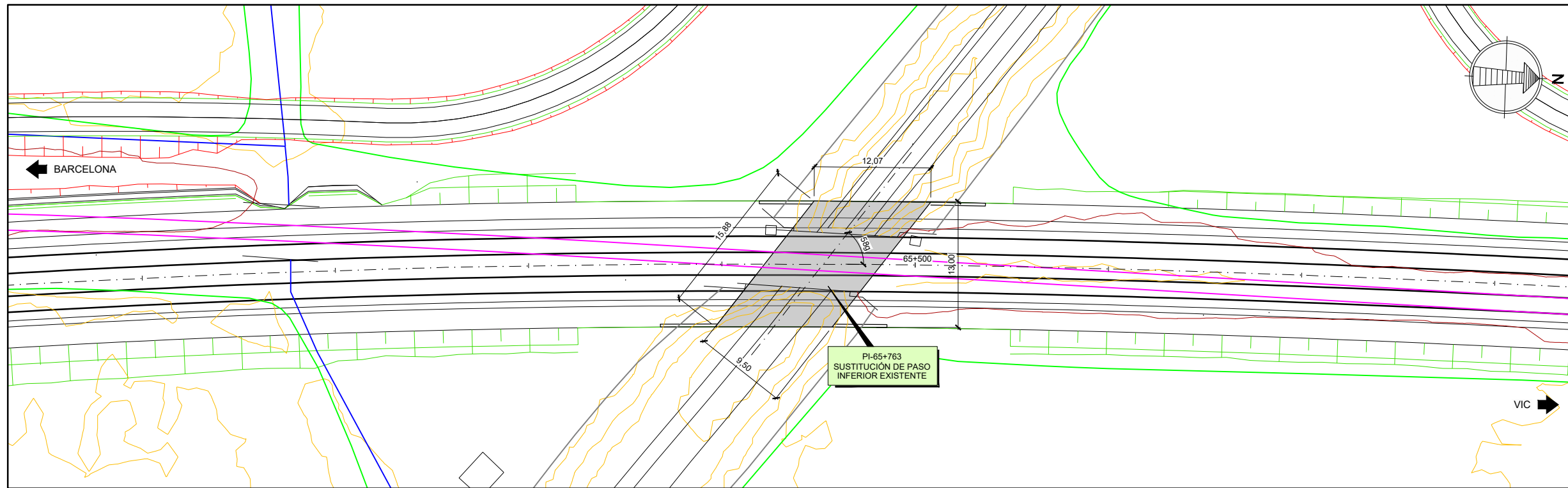

PLANTA  
ESCALA 1:500

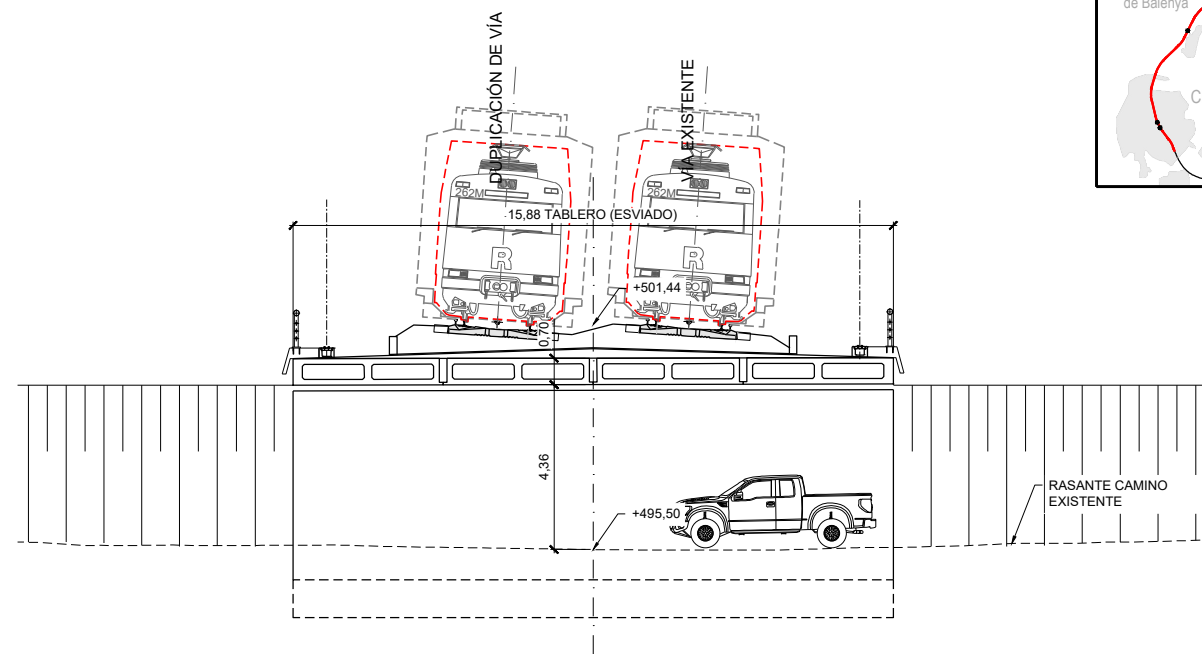
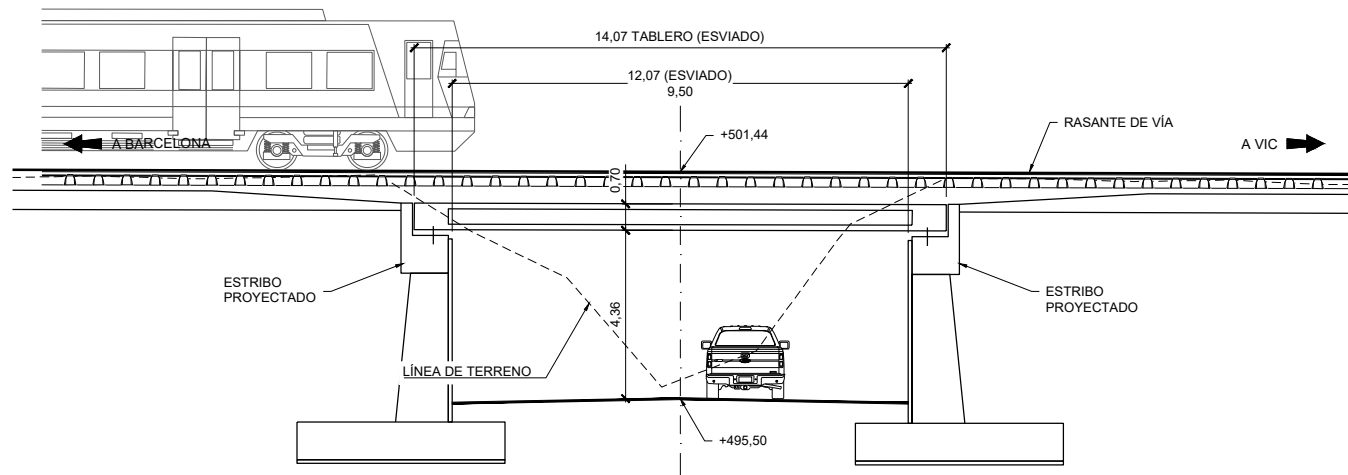

P.C.+490.00

P.C.+490.00

SECCIÓN LONGITUDINAL  
ESCALA 1:200

SECCIÓN TRANSVERSAL  
ESCALA 1:200



SECRETARÍA DE ESTADO DE TRANSPORTES Y MOVILIDAD SOSTENIBLE  
SECRETARÍA GENERAL DE TRANSPORTE TERRESTRE  
DIRECCIÓN GENERAL DEL SECTOR FERROVIARIO

TÍTULO DEL PROYECTO:  
ESTUDIO INFORMATIVO DE LA DUPLICACIÓN DE LA LÍNEA MONTCADA BIFURCACIÓ - PUIGCERDÀ FRONTERA FRANCESA. TRAMO VIC-CENTELLES

AUTOR DEL ESTUDIO:  
D. JOSÉ A. PÉREZ GÁNDARA  
**saitec** engineering

ESCALA ORIGINAL A3:  
1:500  
1:200  
NUMÉRICA  
GRÁFICA

FECHA:  
ENERO 2024

Nº DE PLANO:  
5.2.1  
Nº DE HOJA:  
HOJA 8 DE 8

TÍTULO DEL PLANO:  
ESTRUCTURAS  
ALTERNATIVA 2  
PASOS INFERIORES  
PI-65+763



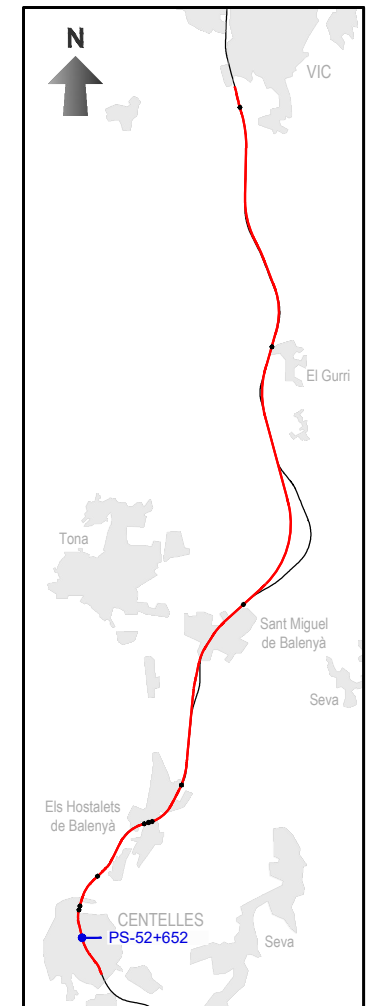
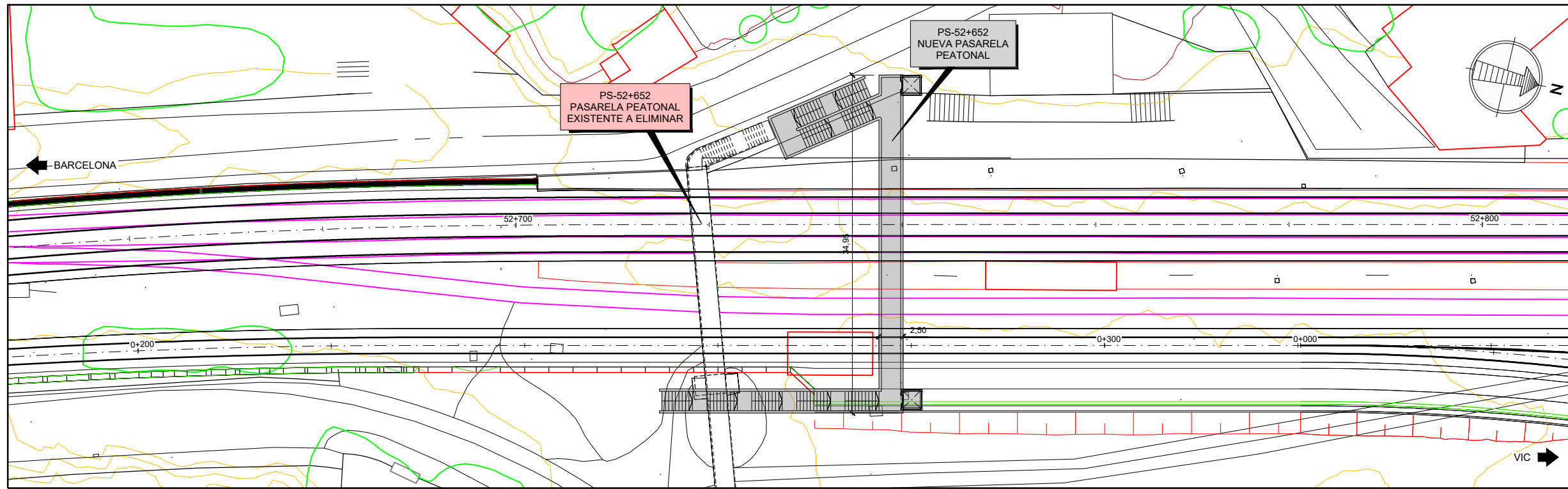

PLANTA  
ESCALA 1:500

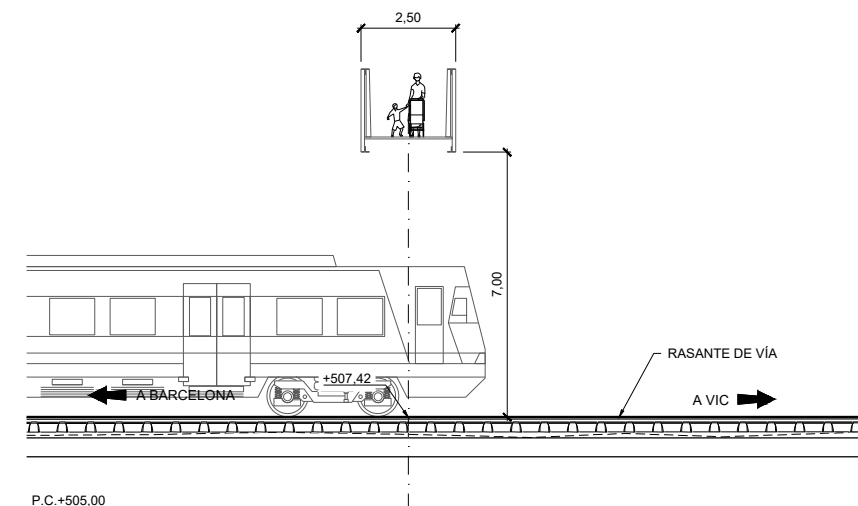
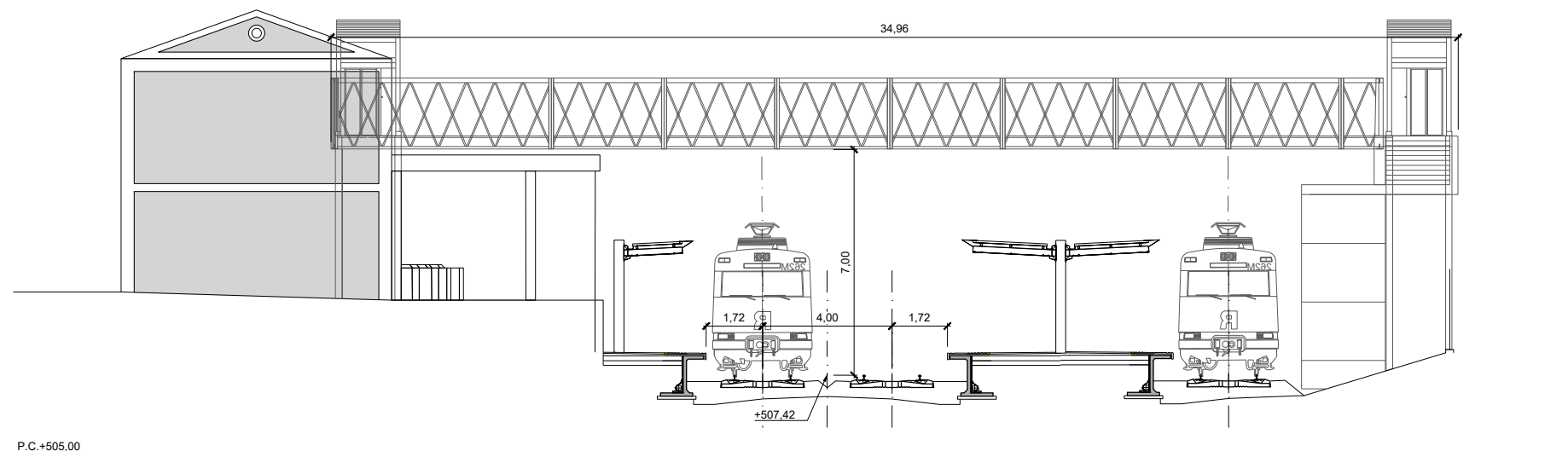

SECCIÓN LONGITUDINAL  
ESCALA 1:200

SECCIÓN TRANSVERSAL  
ESCALA 1:200

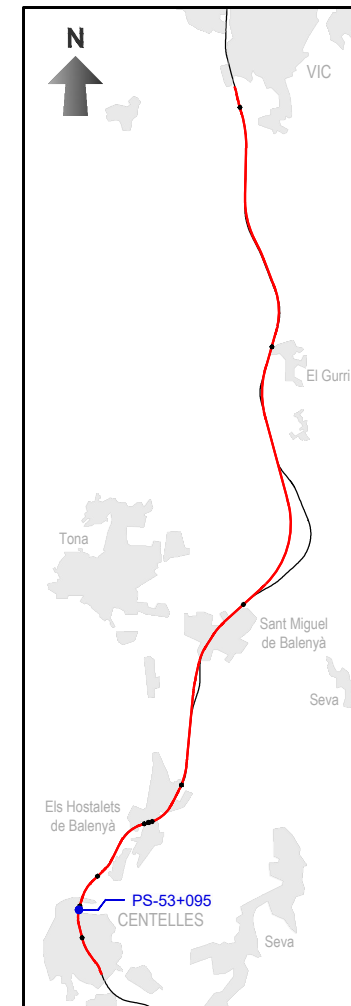
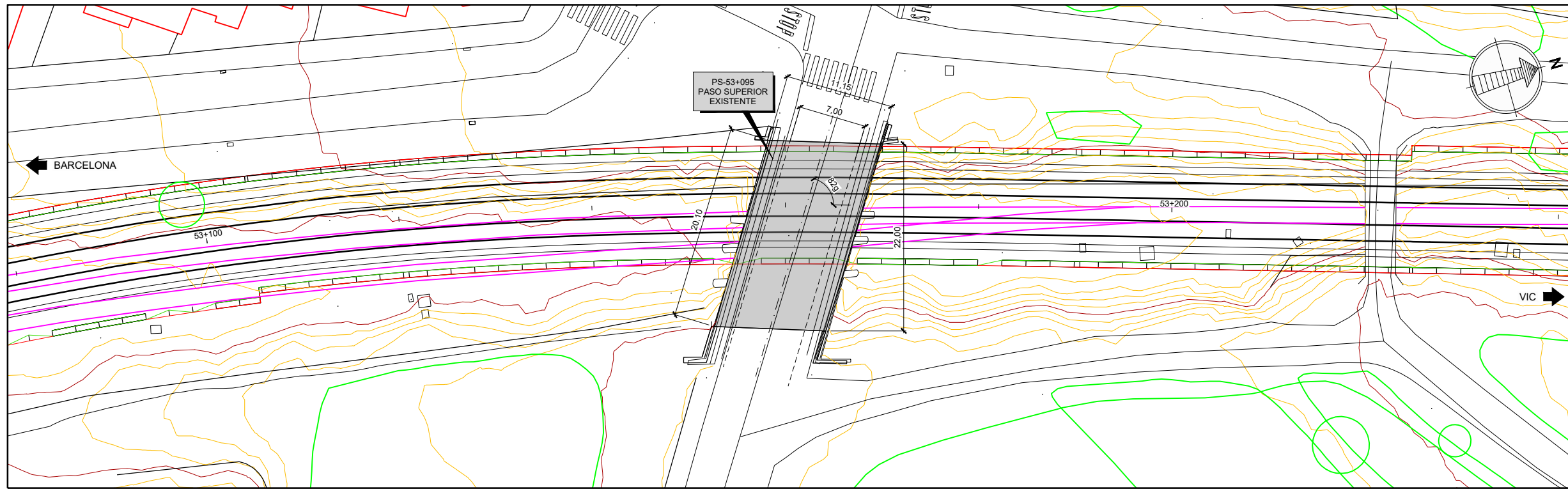

PLANTA  
ESCALA 1:500

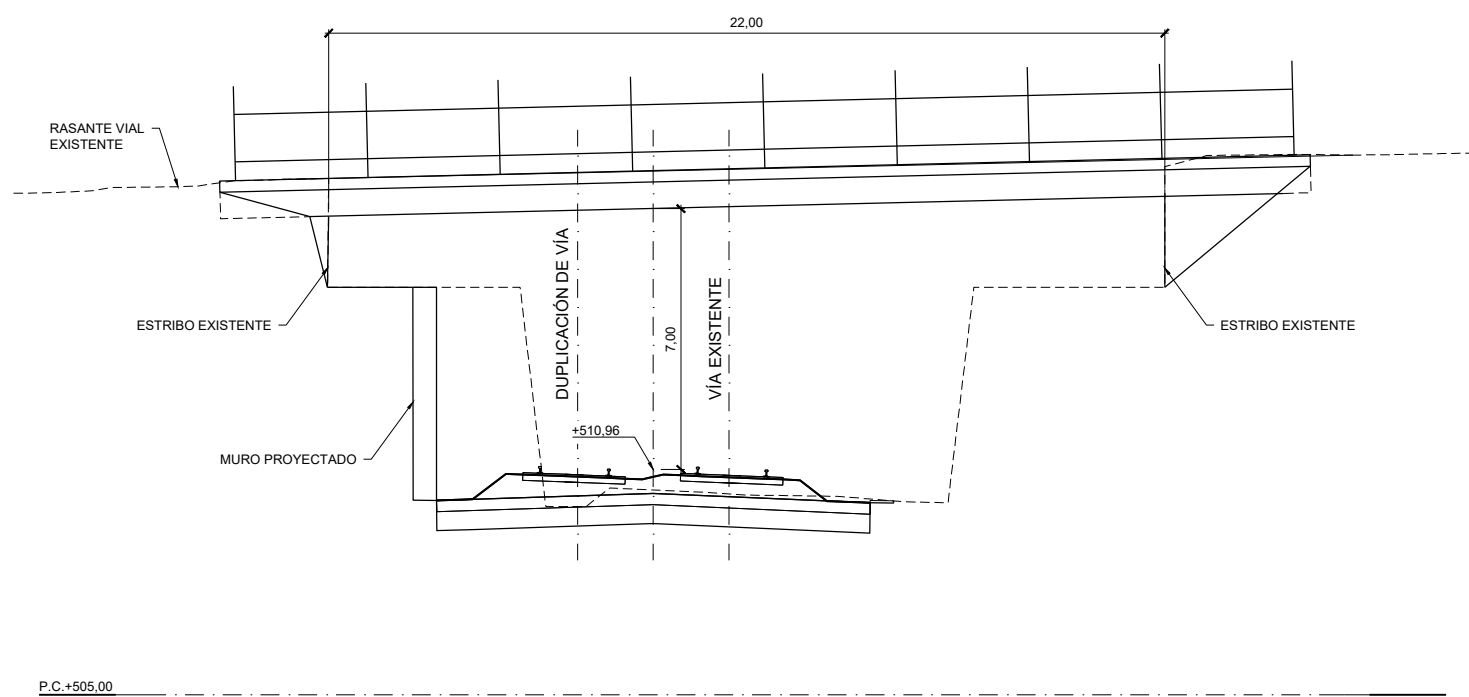

SECCIÓN LONGITUDINAL  
ESCALA 1:200

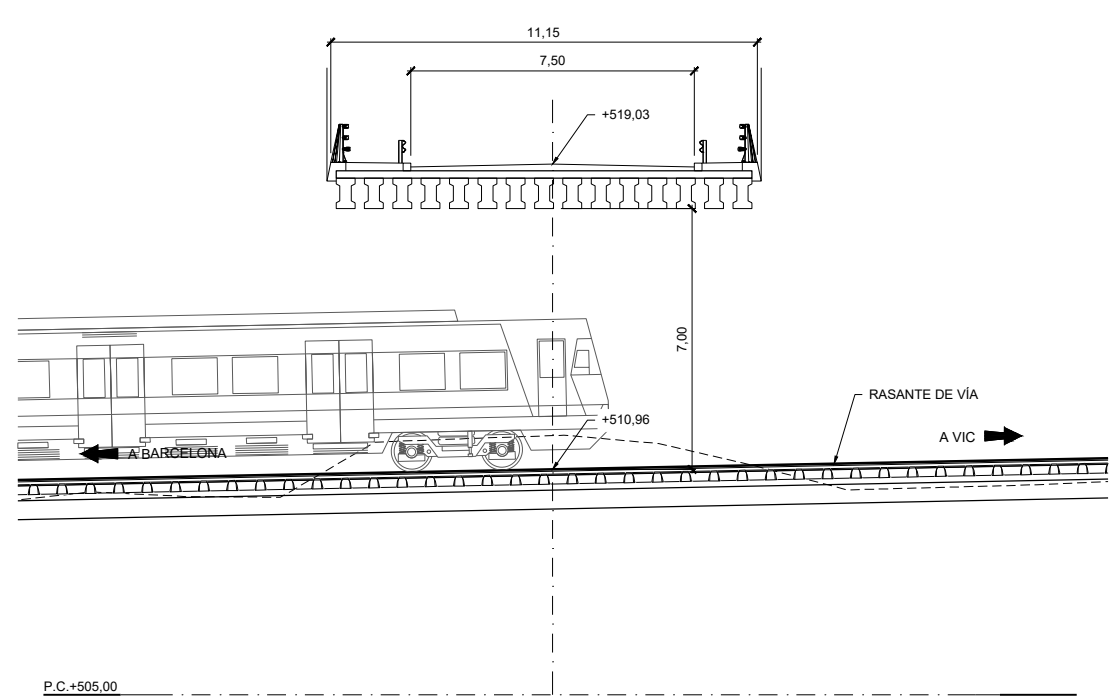

SECCIÓN TRANSVERSAL  
ESCALA 1:200

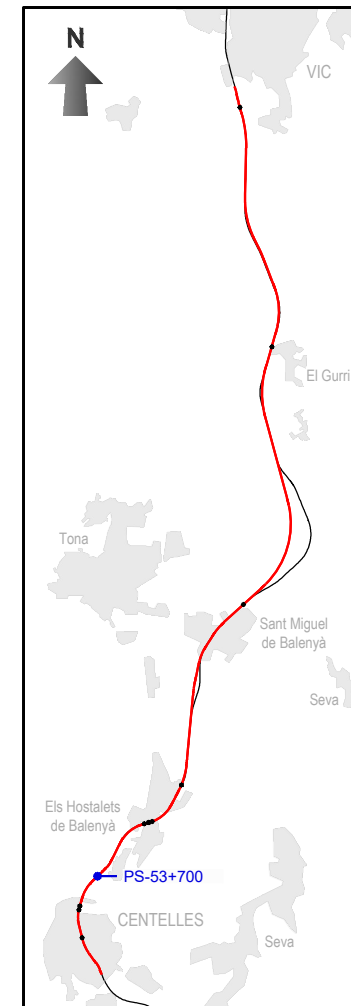
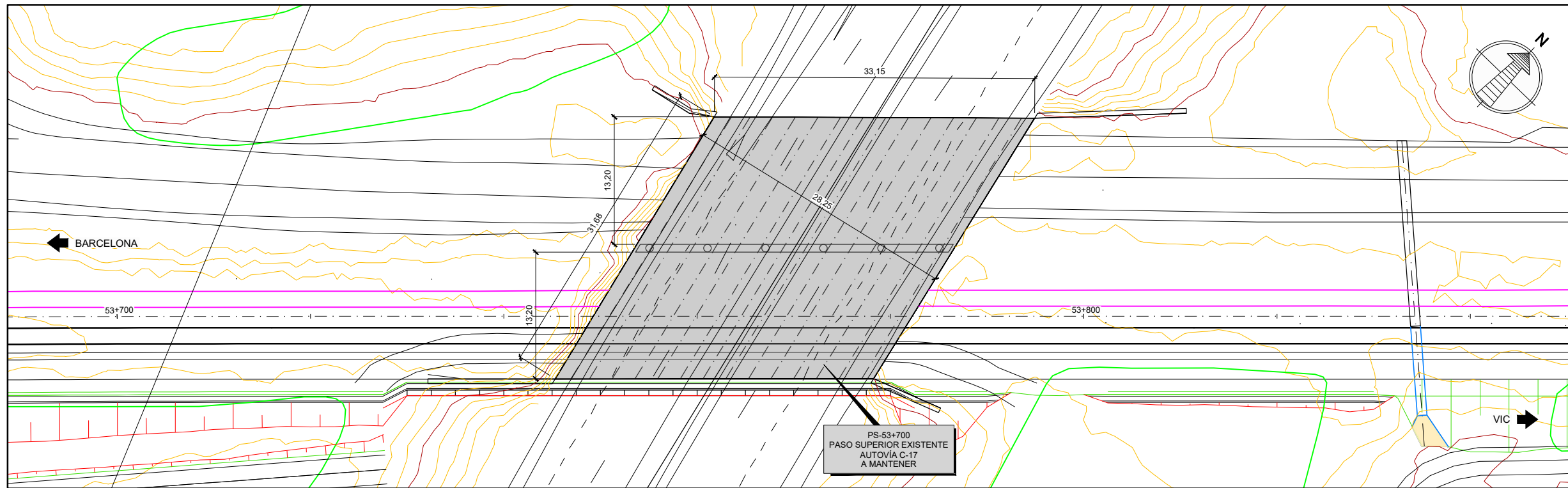

PLANTA  
ESCALA 1:500

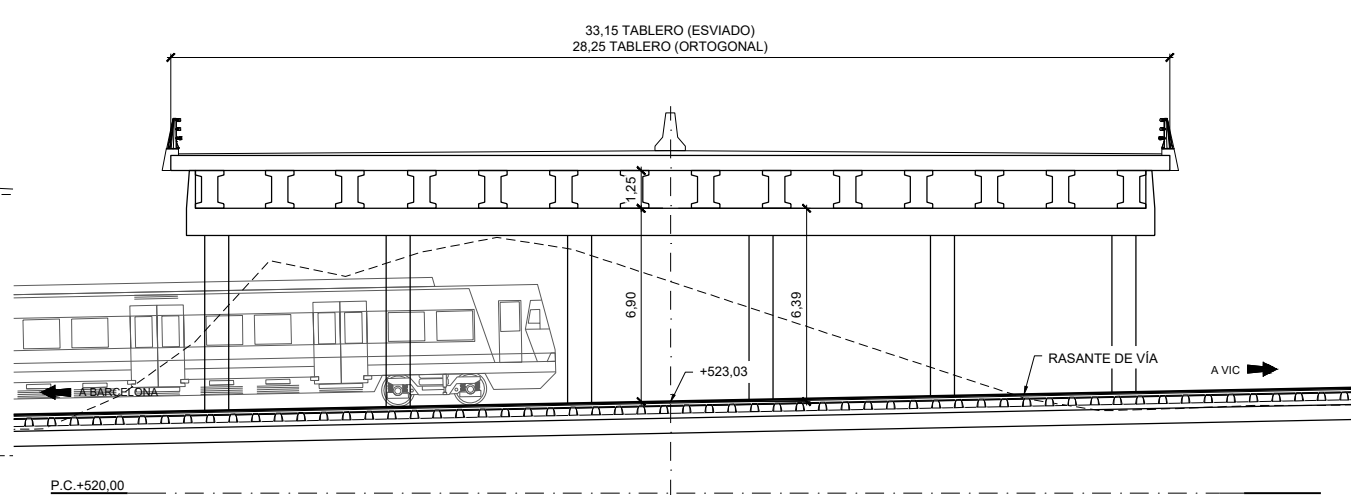
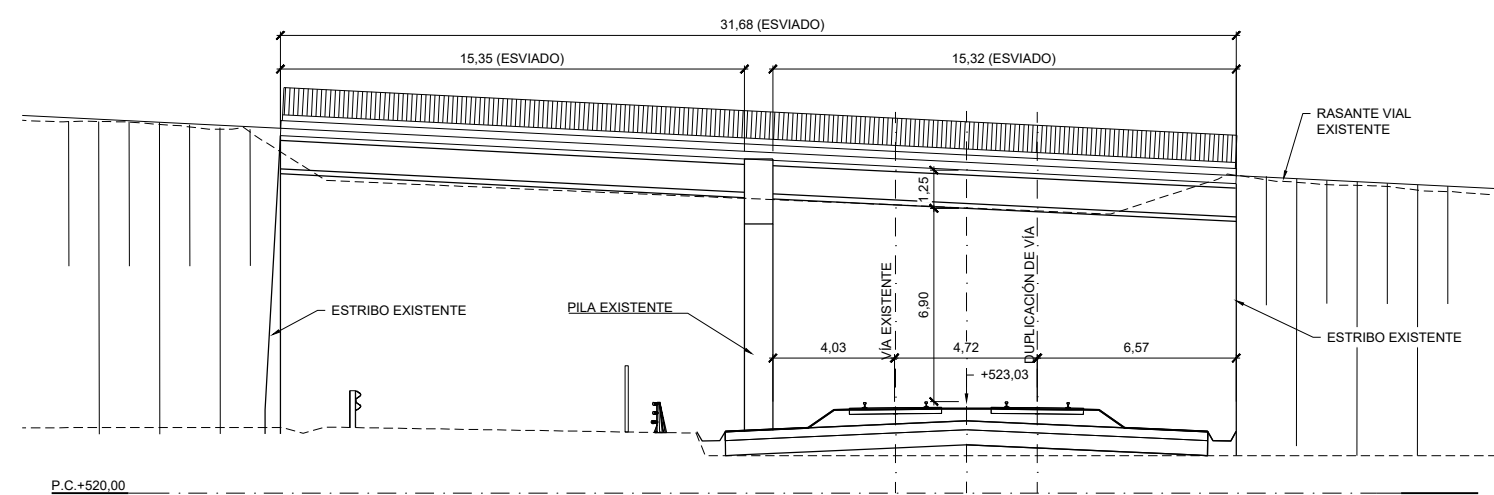

SECCIÓN LONGITUDINAL  
ESCALA 1:250

SECCIÓN TRANSVERSAL  
ESCALA 1:250

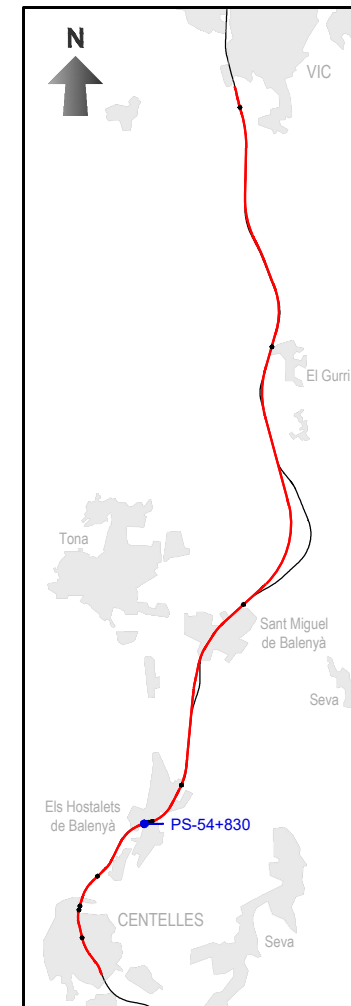
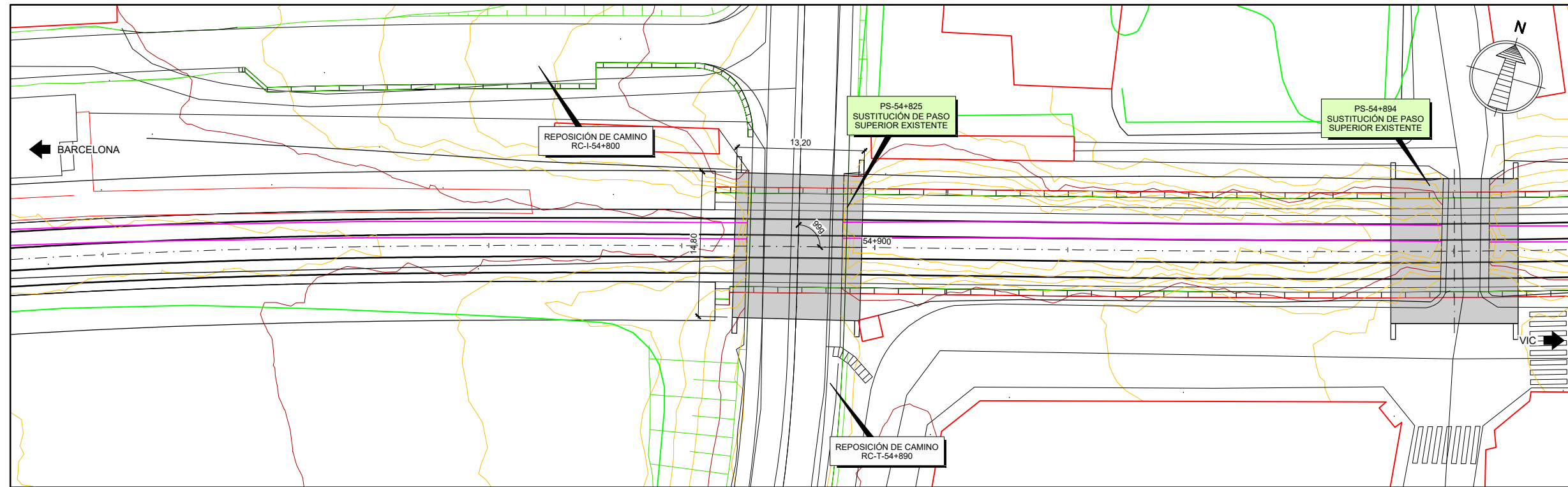

PLANTA  
ESCALA 1:500

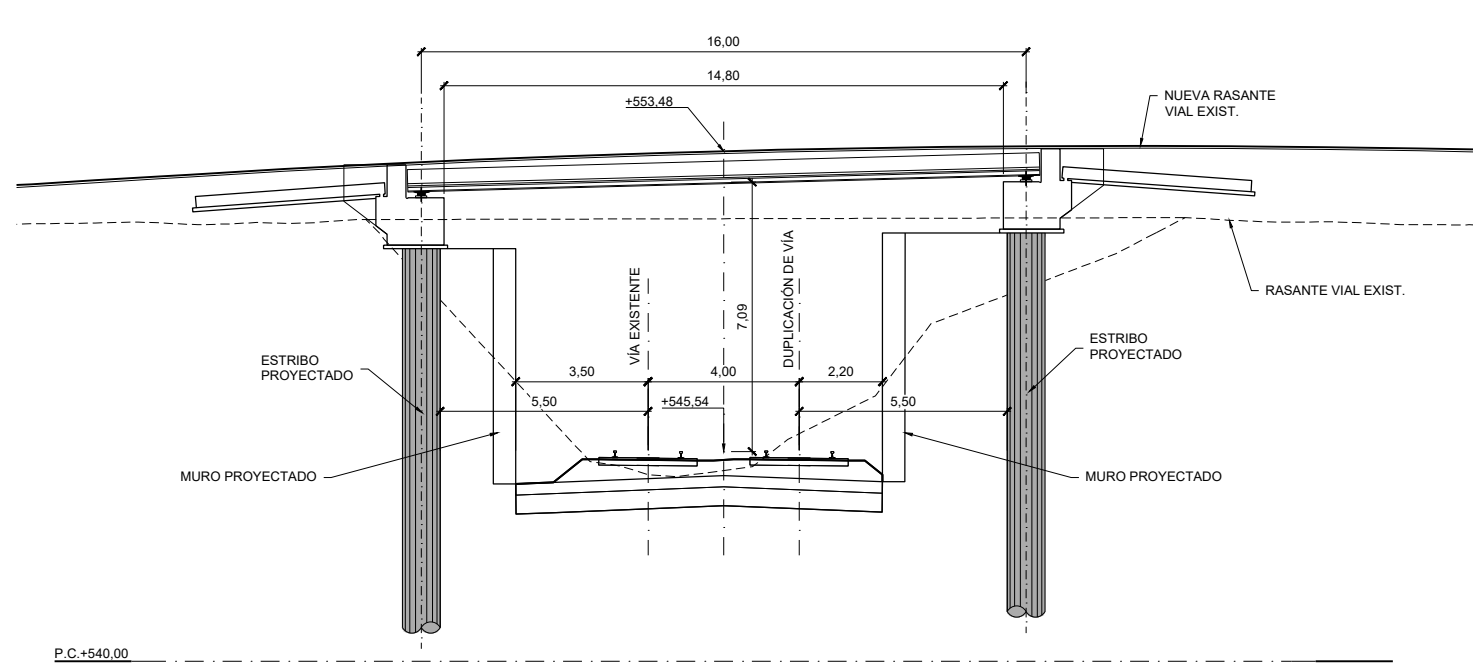

SECCIÓN LONGITUDINAL  
ESCALA 1:200

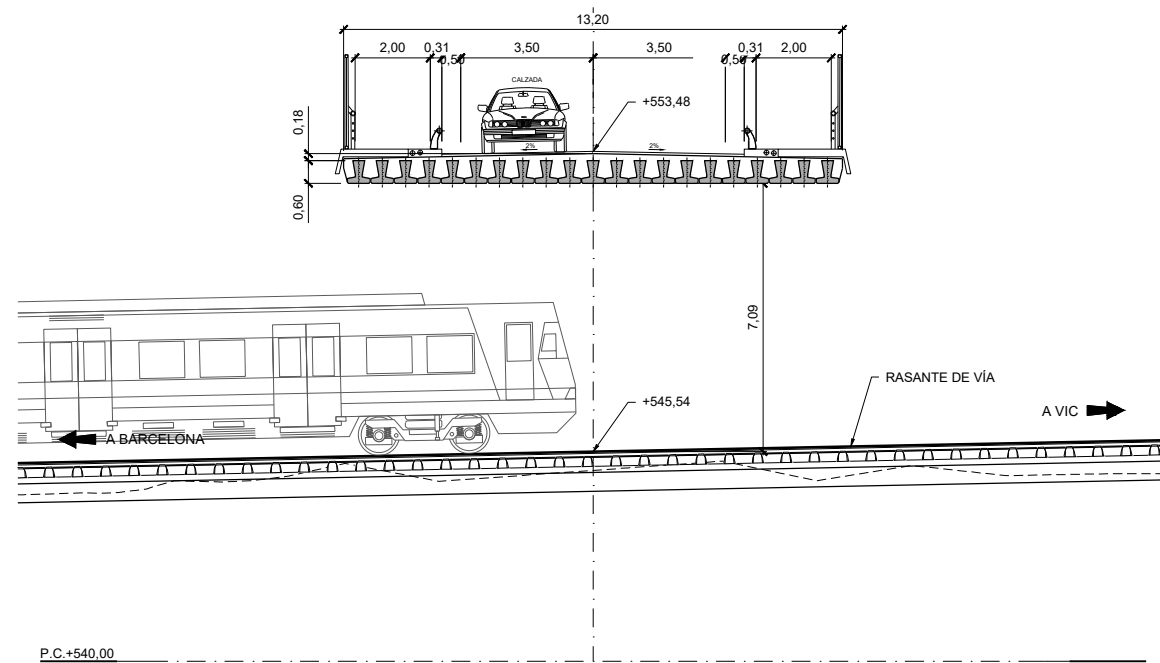

SECCIÓN TRANSVERSAL  
ESCALA 1:200



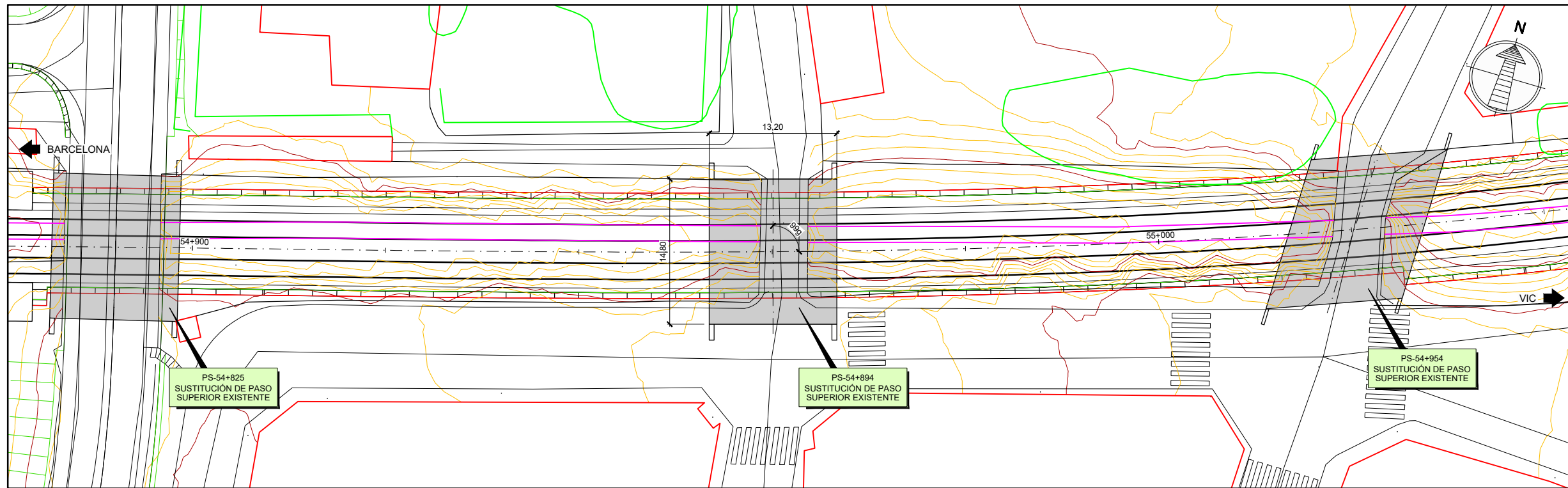

PLANTA  
ESCALA 1:500

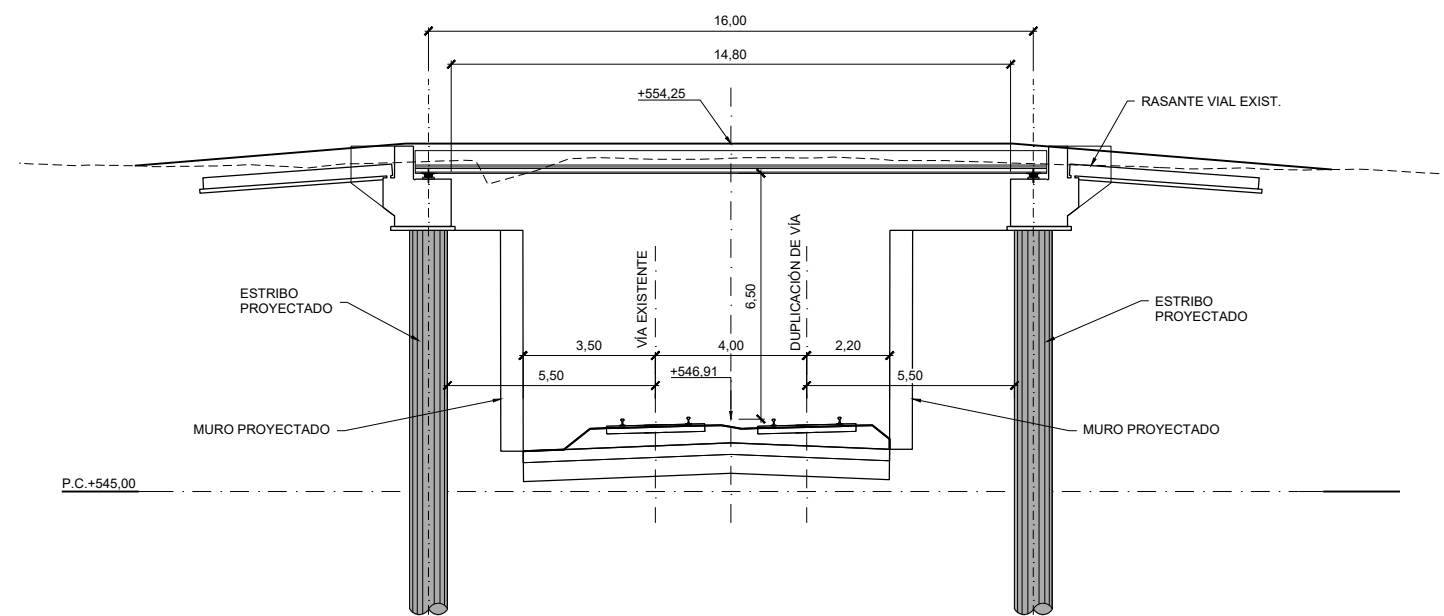
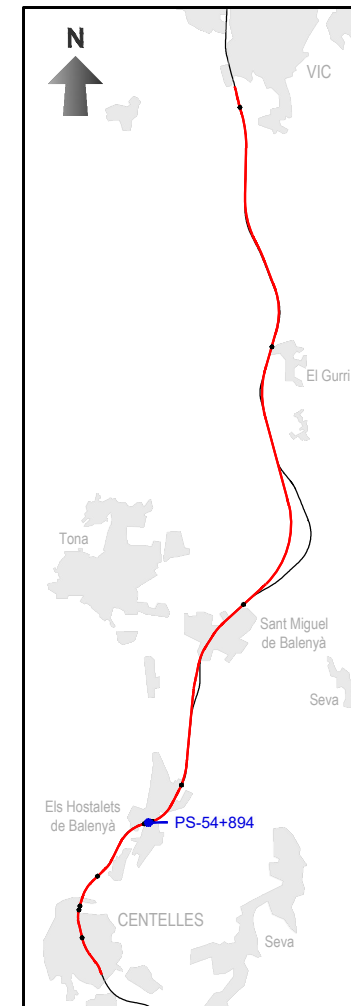

SECCIÓN LONGITUDINAL  
ESCALA 1:200

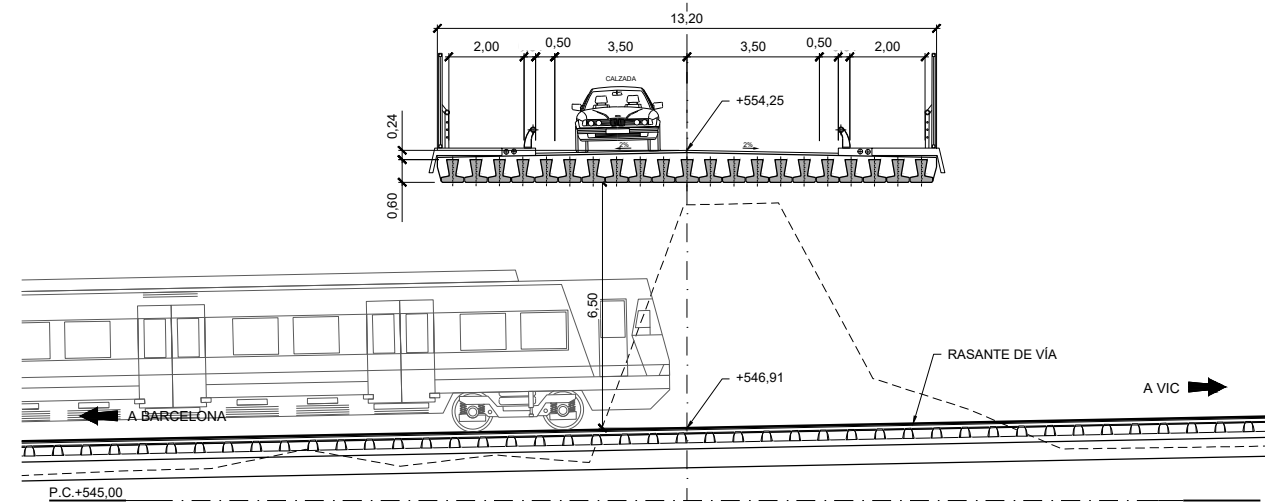

SECCIÓN TRANSVERSAL  
ESCALA 1:200

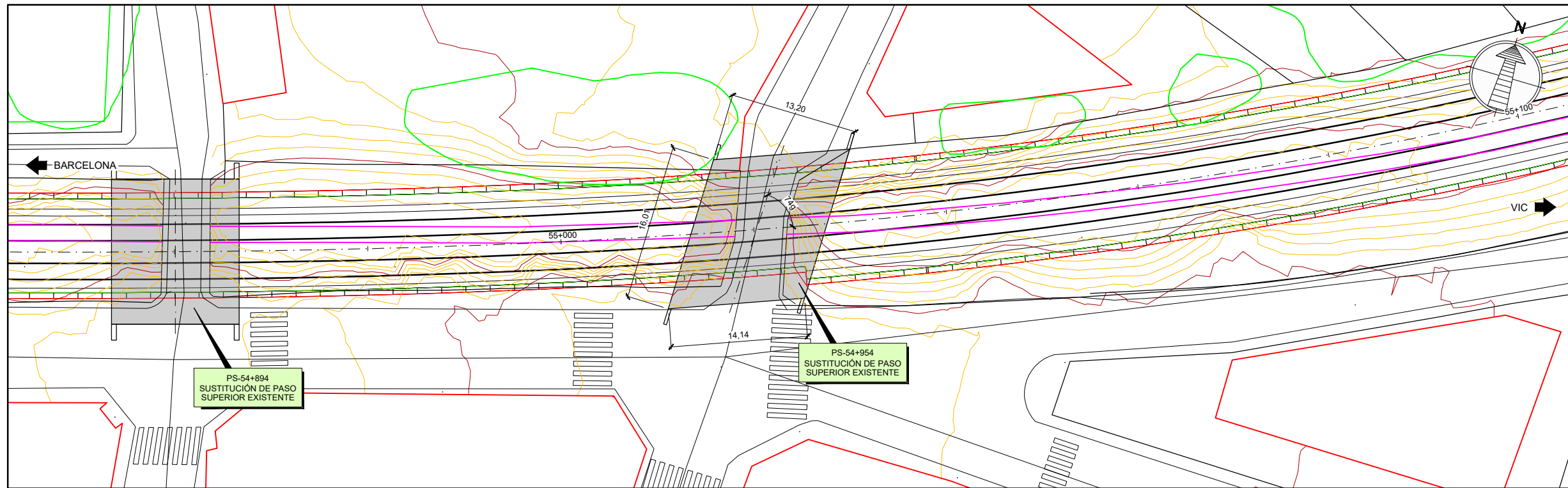

PLANTA  
ESCALA 1:500

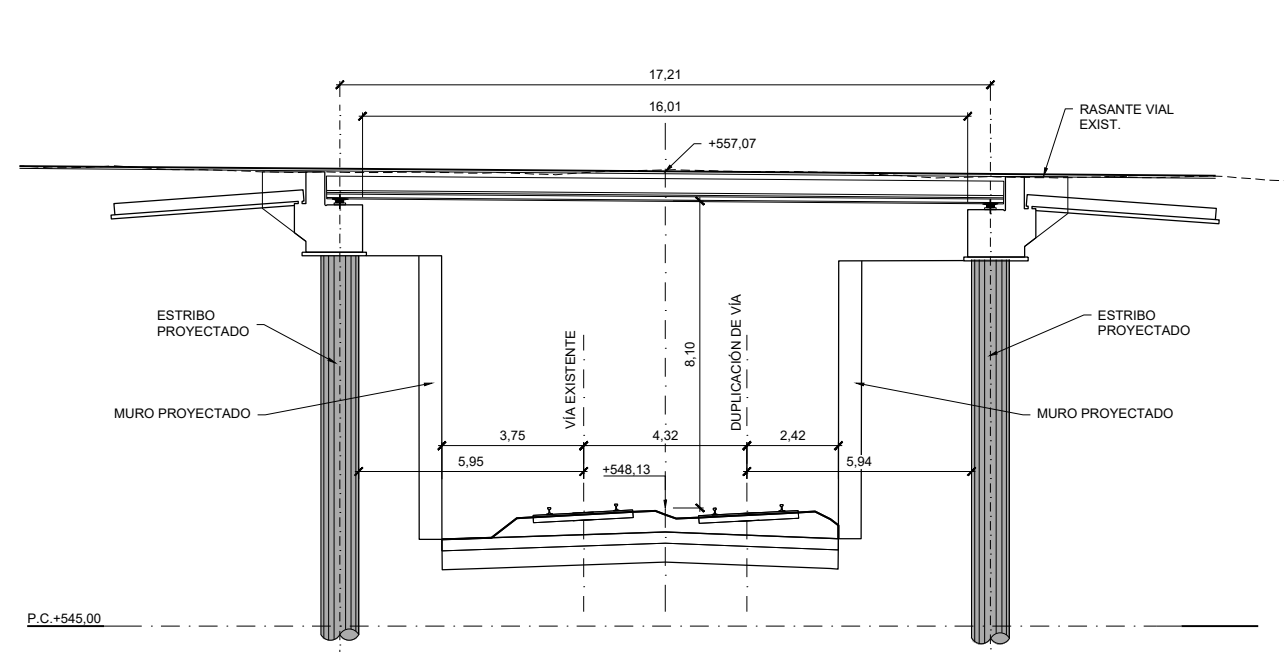
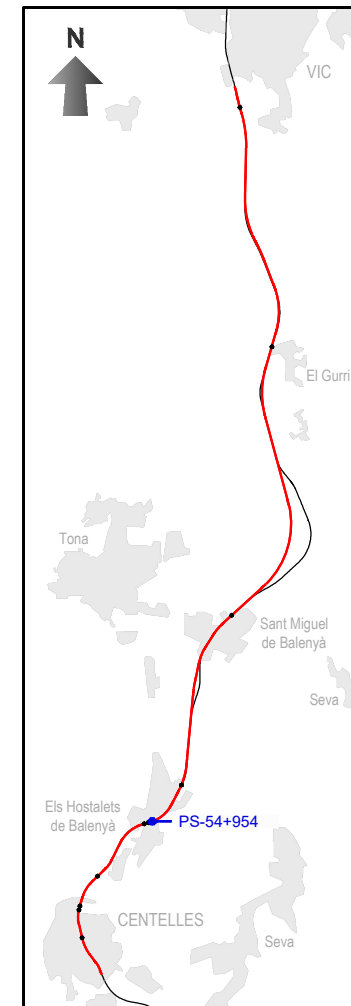

SECCIÓN LONGITUDINAL  
ESCALA 1:200

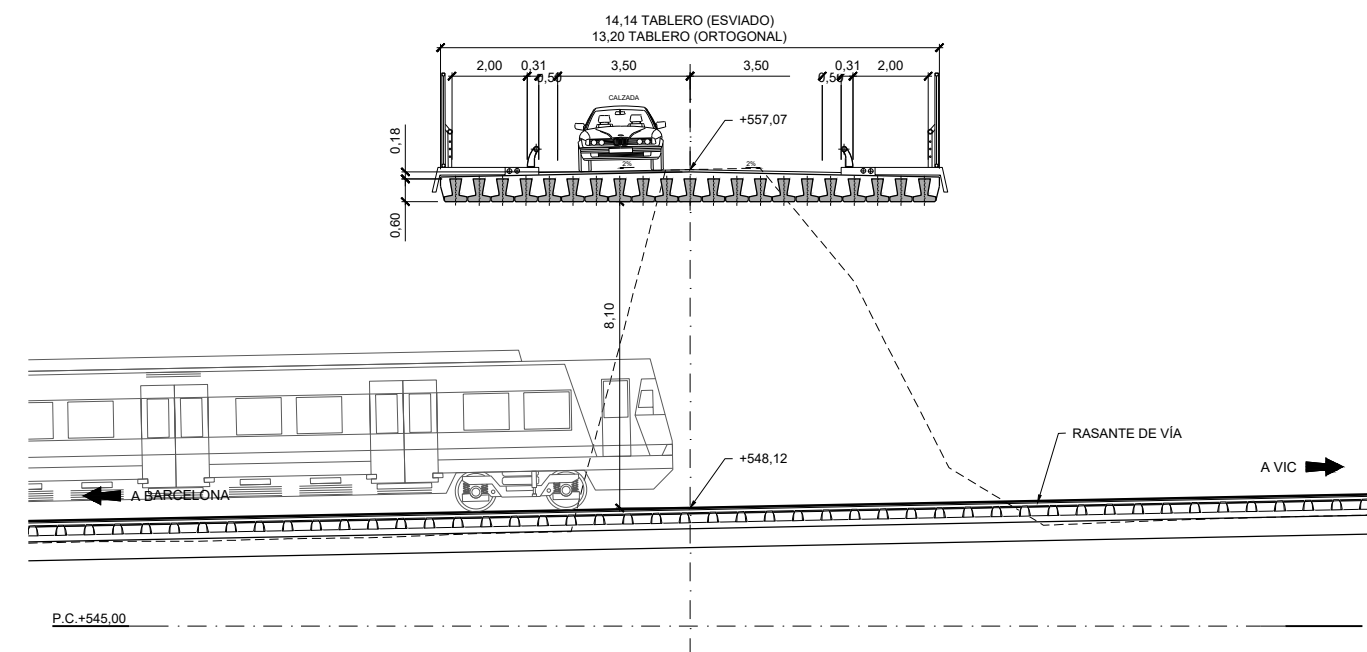

SECCIÓN TRANSVERSAL  
ESCALA 1:200



SECRETARÍA DE ESTADO DE TRANSPORTES Y MOVILIDAD SOSTENIBLE  
SECRETARÍA GENERAL DE TRANSPORTE TERRESTRE  
DIRECCIÓN GENERAL DEL SECTOR FERROVIARIO

TÍTULO DEL PROYECTO:  
ESTUDIO INFORMATIVO DE LA DUPLICACIÓN DE LA LÍNEA MONTCADA BIFURCACIÓN - PUIGCERDÀ FRONTERA FRANCESA. TRAMO VIC-CENTELLES

AUTOR DEL ESTUDIO:  
D. JOSÉ A. PÉREZ GÁNDARA  
**saitec** engineering

ESCALA ORIGINAL A3:  
1:500  
1:200  
NUMÉRICA  
GRÁFICA

FECHA:  
ENERO 2024

Nº DE PLANO:  
5.2.2  
Nº DE HOJA:  
HOJA 6 DE 10

TÍTULO DEL PLANO:  
ESTRUCTURAS  
ALTERNATIVA 2  
PASOS SUPERIORES  
PS-54+954

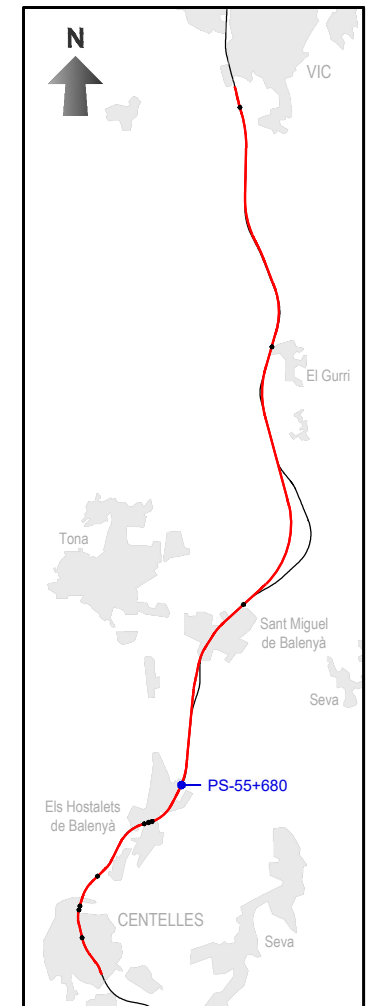
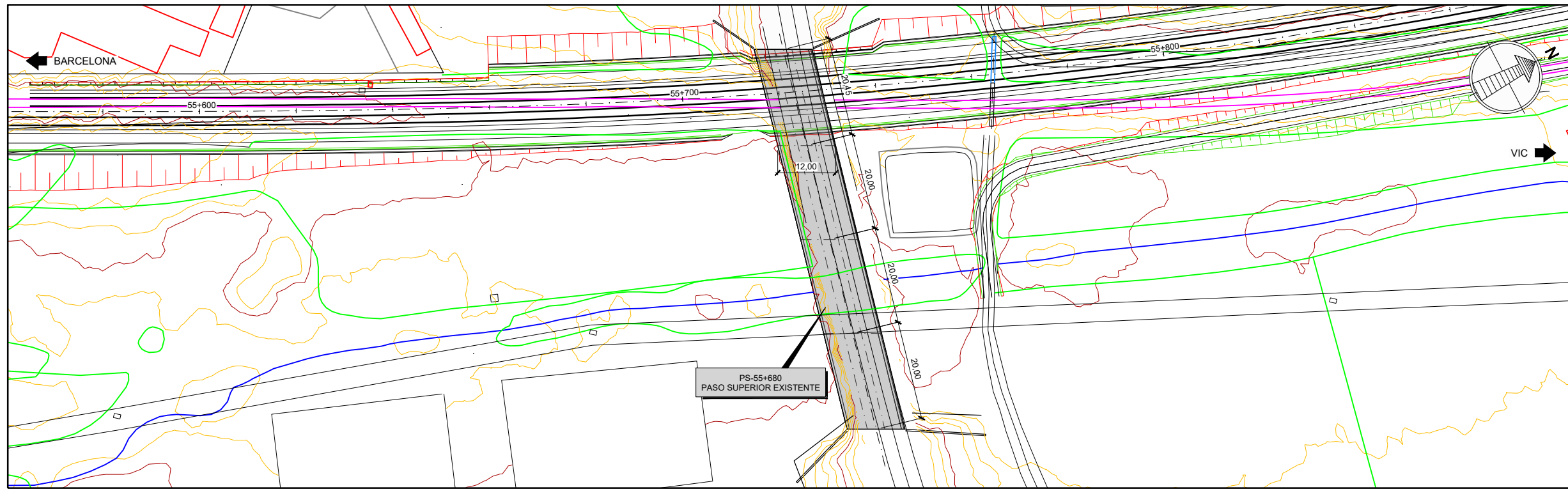

PLANTA  
ESCALA 1:1.000

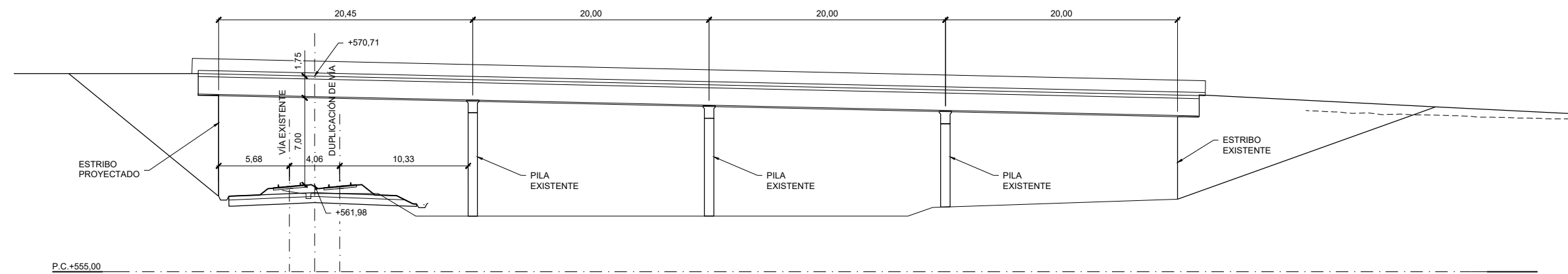

SECCIÓN LONGITUDINAL  
ESCALA 1:400

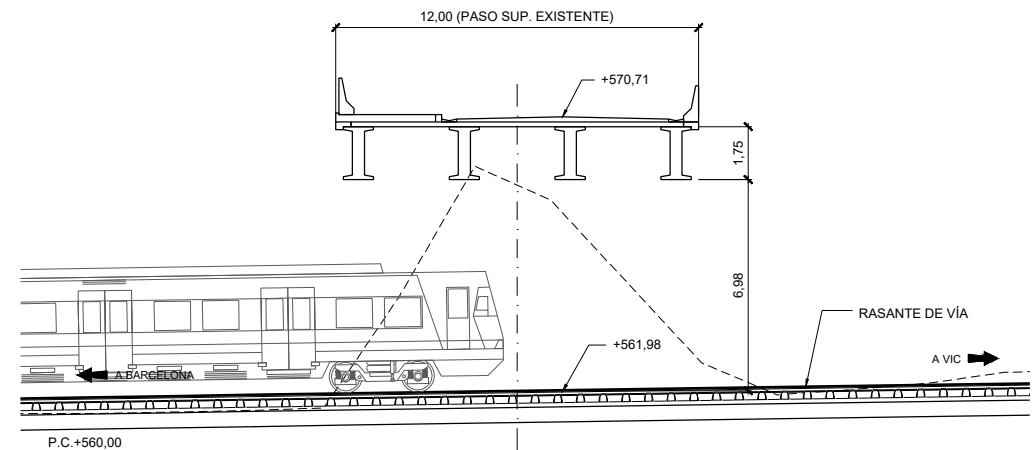

SECCIÓN TRANSVERSAL  
ESCALA 1:250

<p>GOBIERNO DE ESPAÑA MINISTERIO DE TRANSPORTES, Y MOVILIDAD SOSTENIBLE</p>	<p>SECRETARÍA DE ESTADO DE TRANSPORTES Y MOVILIDAD SOSTENIBLE SECRETARÍA GENERAL DE TRANSPORTE TERRESTRE DIRECCIÓN GENERAL DEL SECTOR FERROVIARIO</p>	<p>TÍTULO DEL PROYECTO: ESTUDIO INFORMATIVO DE LA DUPLICACIÓN DE LA LÍNEA MONTCADA BIFURCACIÓN - PUIGCERDÀ FRONTERA FRANCESA. TRAMO VIC-CENTELLES</p>	<p>AUTOR DEL ESTUDIO: D. JOSÉ A. PÉREZ GÁNDARA</p>	<p>ESCALA ORIGINAL A3: 1:1.000 1:400</p>	<p>FECHA: ENERO 2024</p>	<p>Nº DE PLANO: 5.2.2</p>	<p>TÍTULO DEL PLANO: ESTRUCTURAS ALTERNATIVA 2 PASOS SUPERIORES PS-55+680</p>
						<p>Nº DE HOJA: HOJA 7 DE 10</p>	



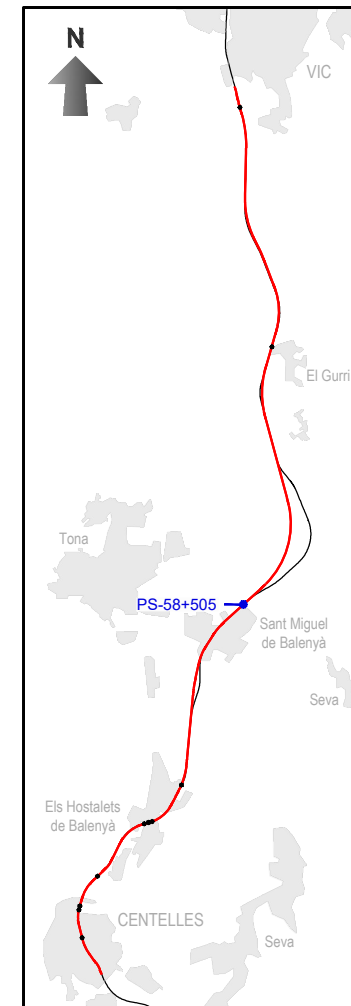
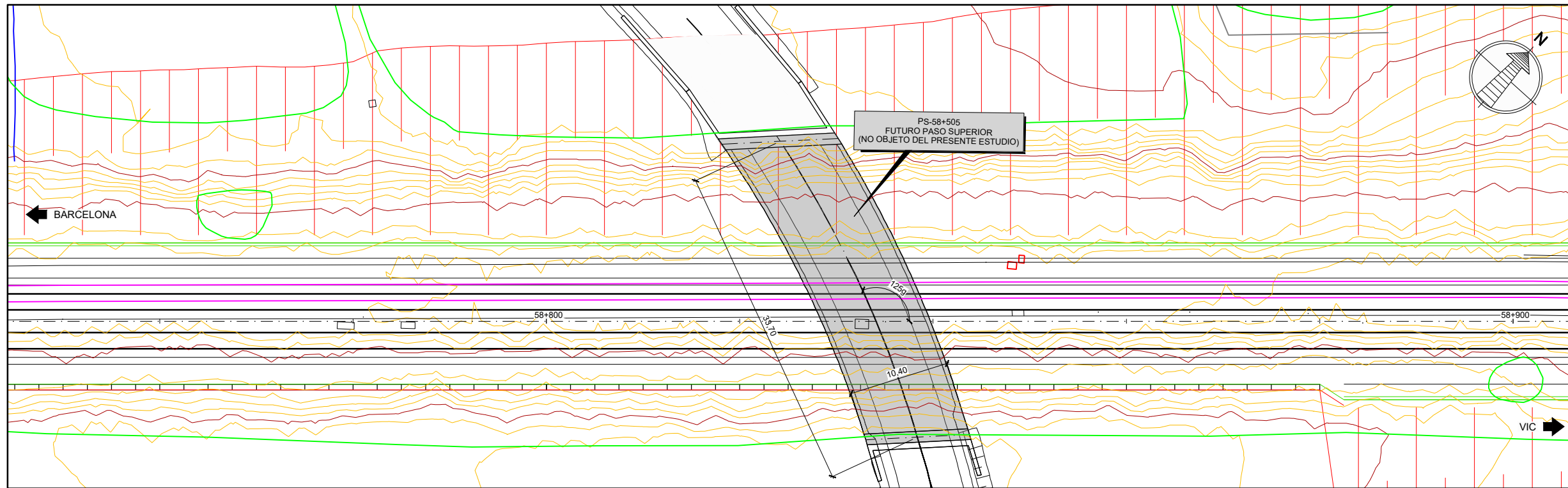

PLANTA  
ESCALA 1:500

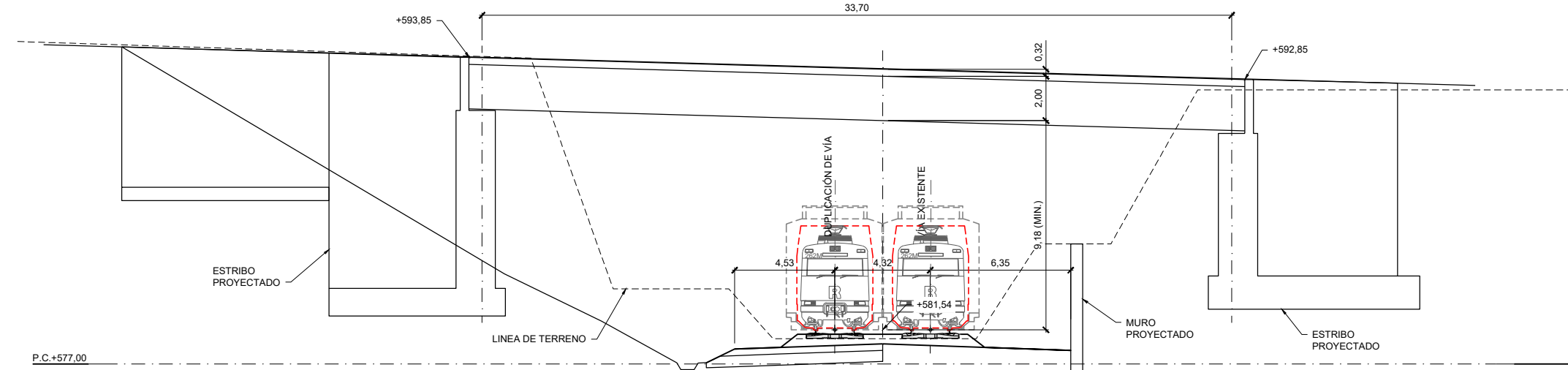

SECCIÓN LONGITUDINAL  
ESCALA 1:250

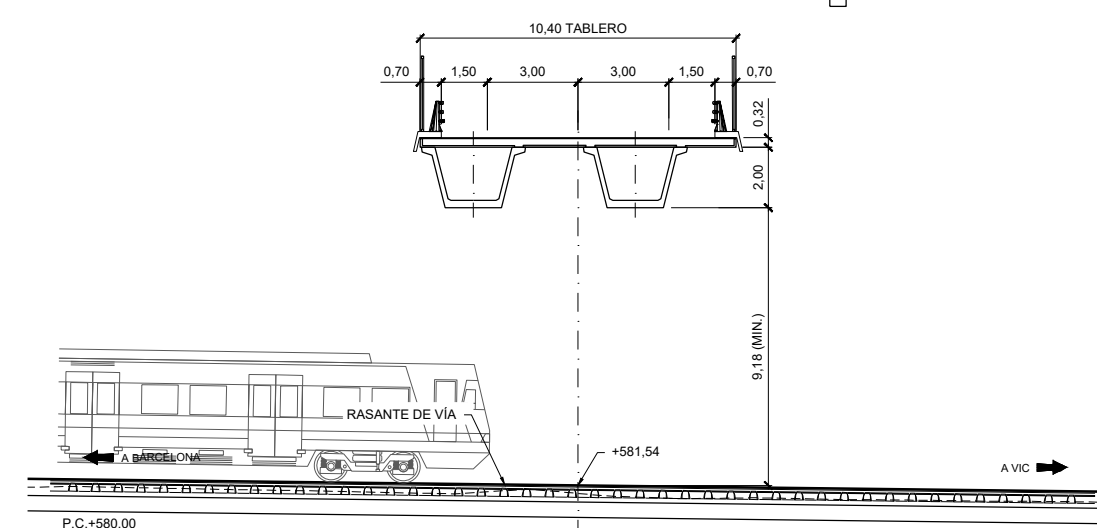

SECCIÓN TRANSVERSAL  
ESCALA 1:250



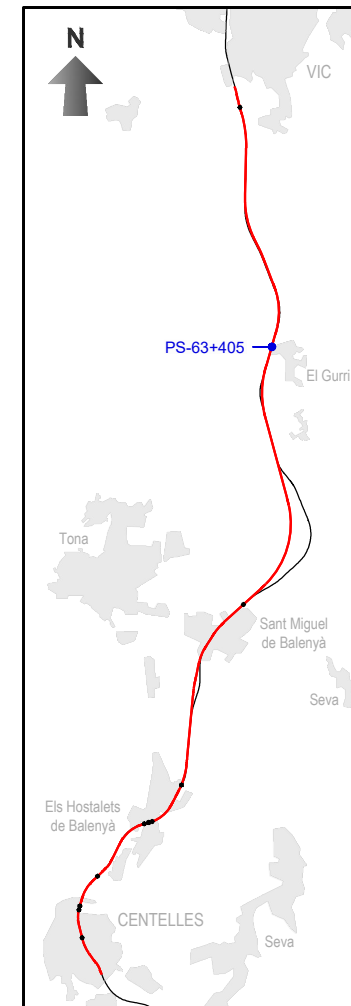
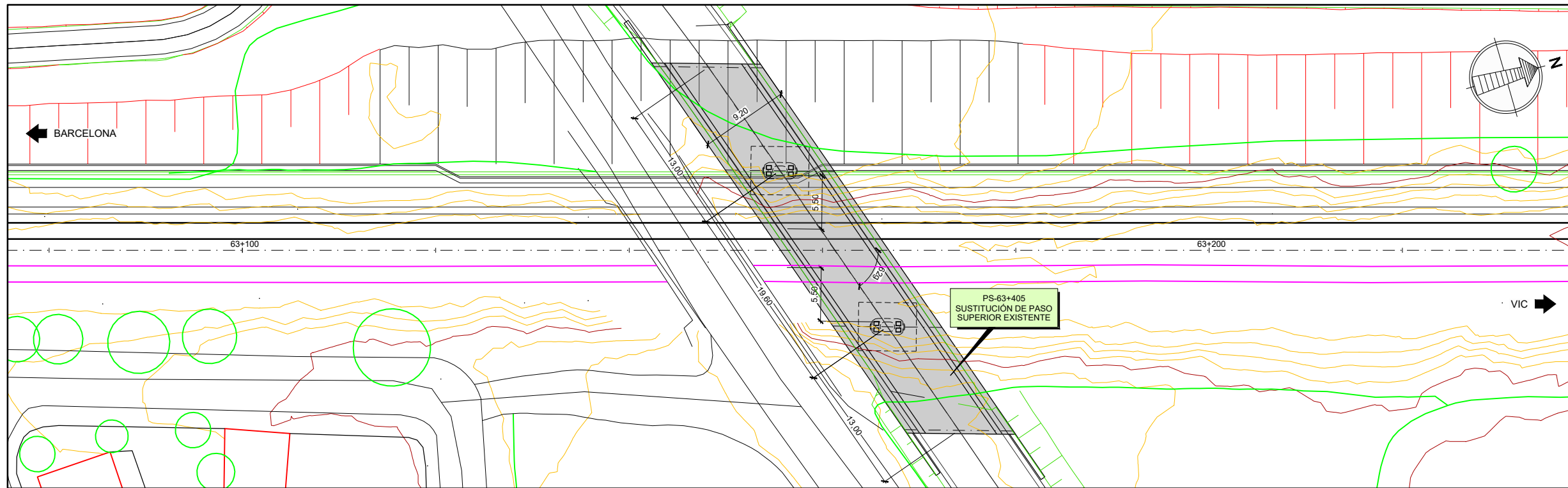

PLANTA  
ESCALA 1:500

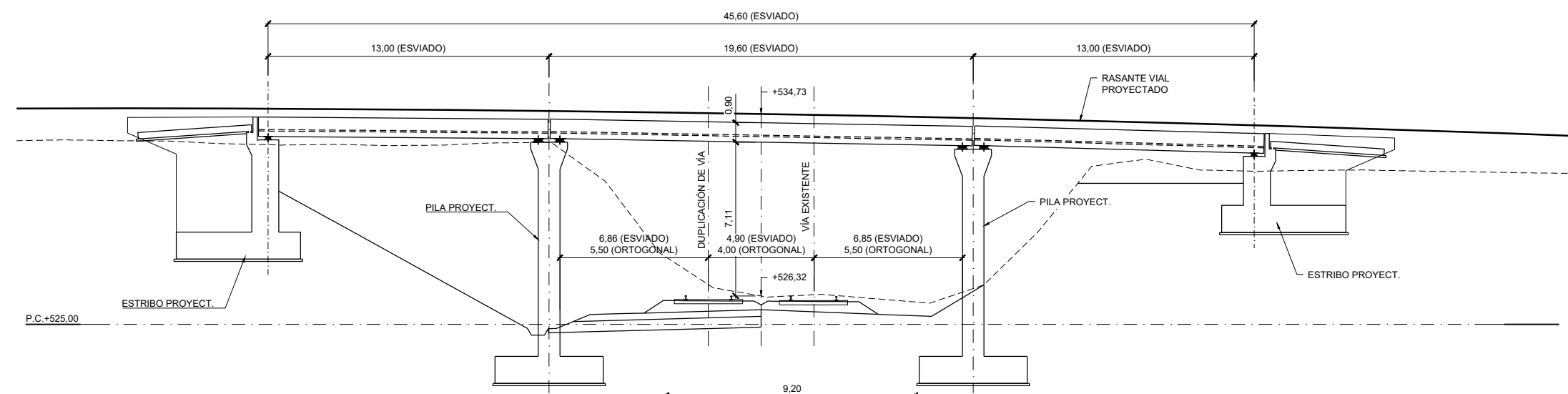

SECCIÓN LONGITUDINAL  
ESCALA 1:250

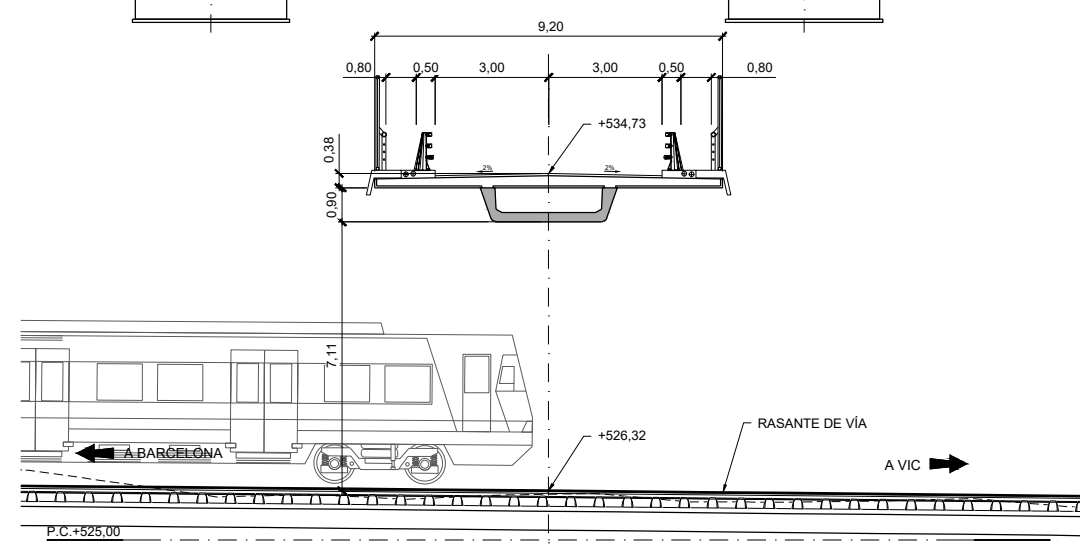

SECCIÓN TRANSVERSAL  
ESCALA 1:200

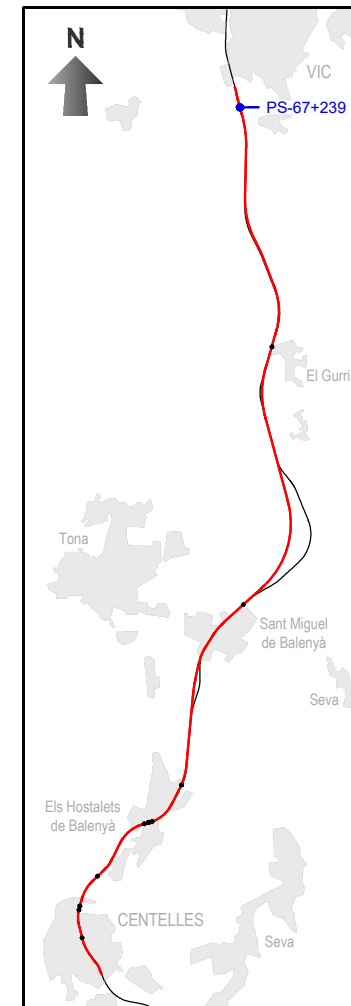
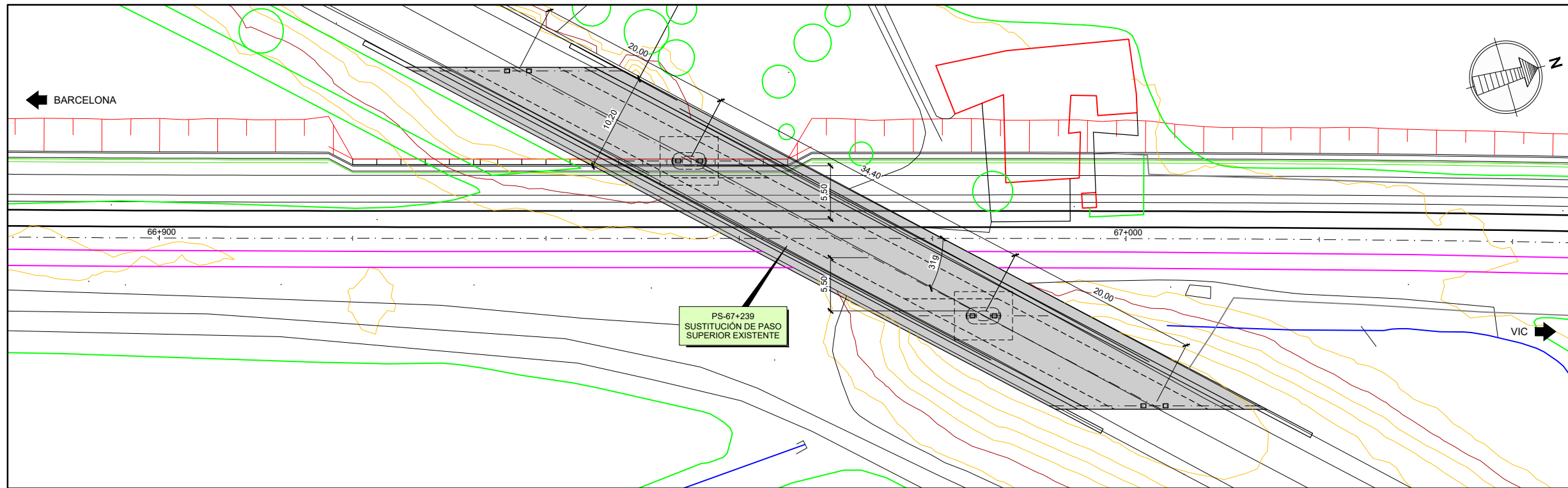

PLANTA  
ESCALA 1:500

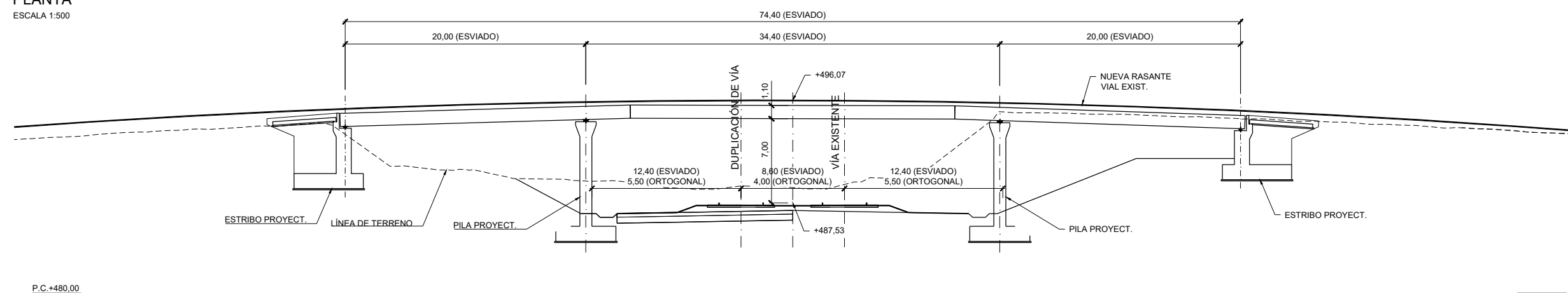

SECCIÓN LONGITUDINAL  
ESCALA 1:400

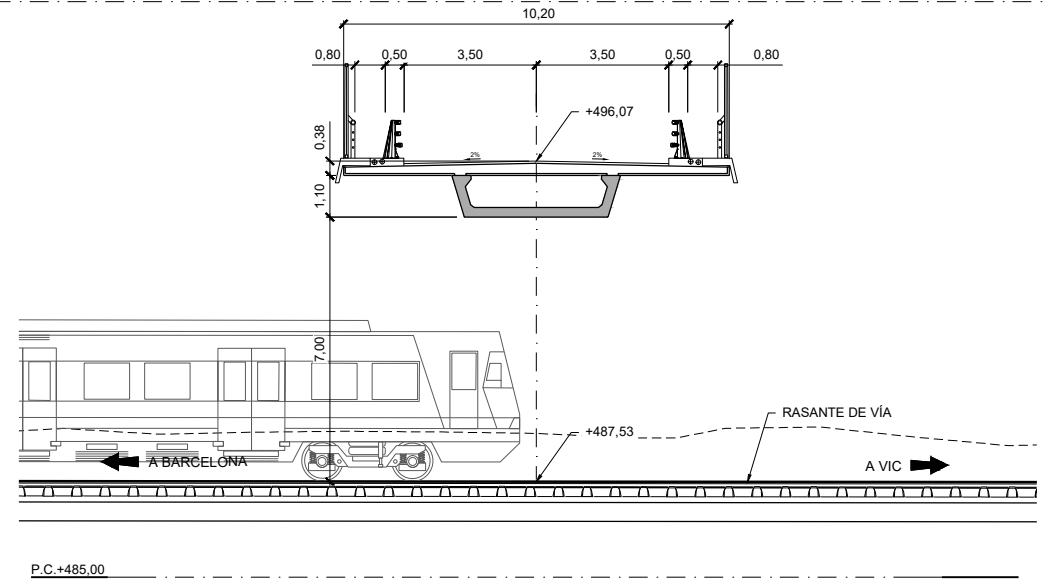

SECCIÓN TRANSVERSAL  
ESCALA 1:200

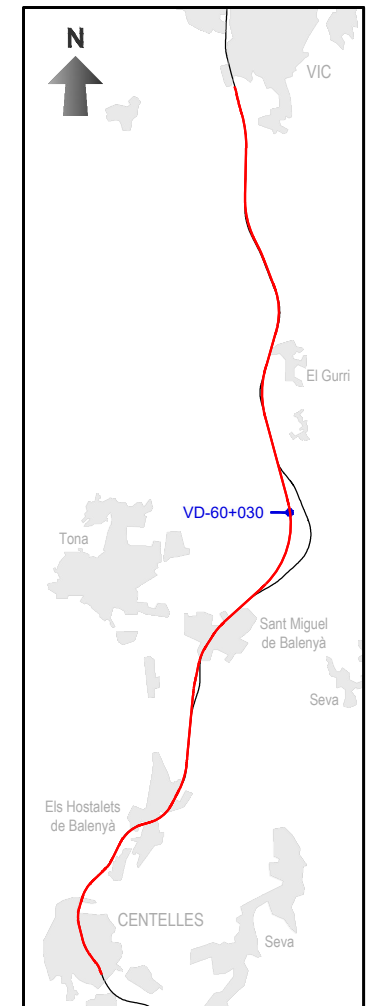
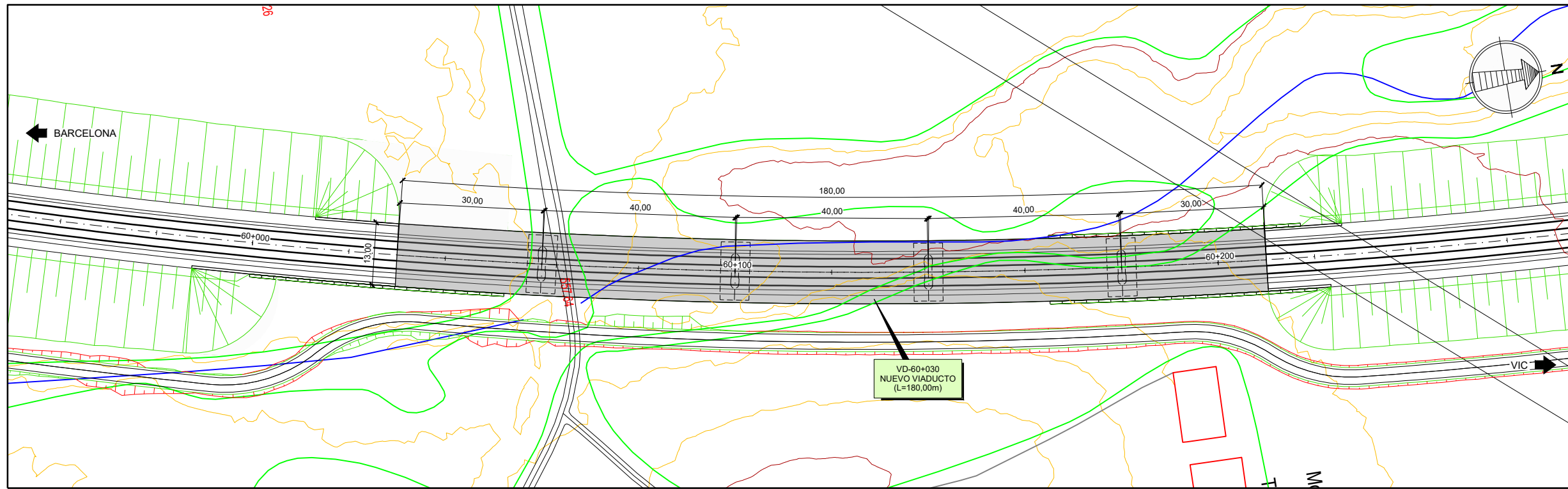

PLANTA  
ESCALA 1:1.000

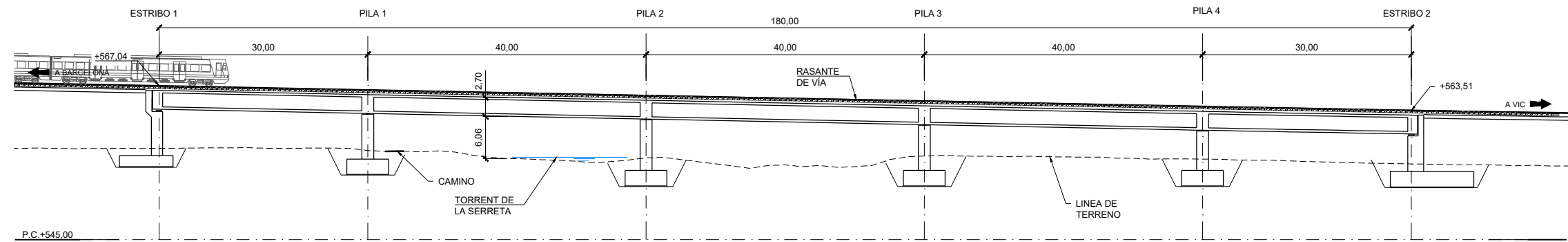

SECCIÓN LONGITUDINAL  
ESCALA 1:750

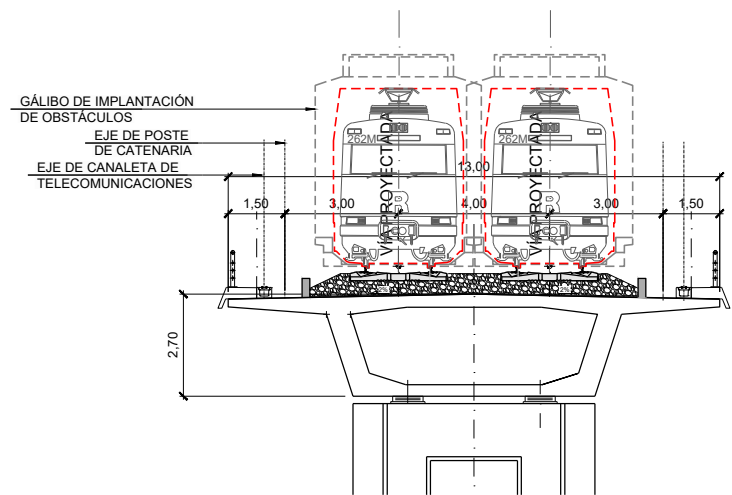

SECCIÓN TRANSVERSAL  
ESCALA 1:200

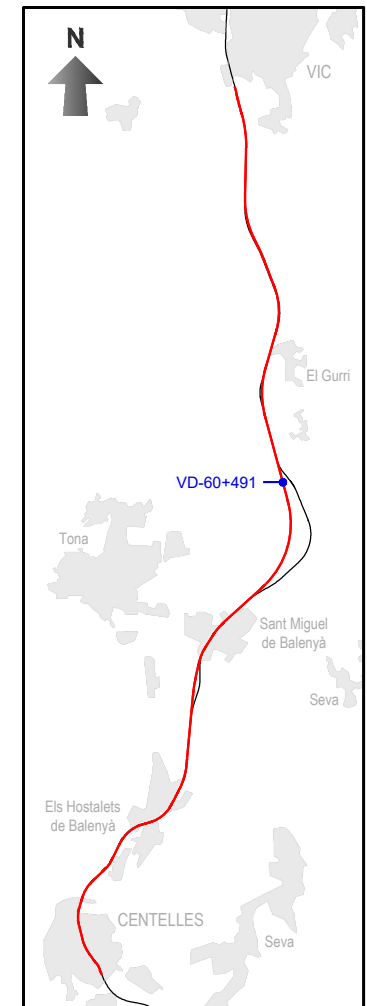
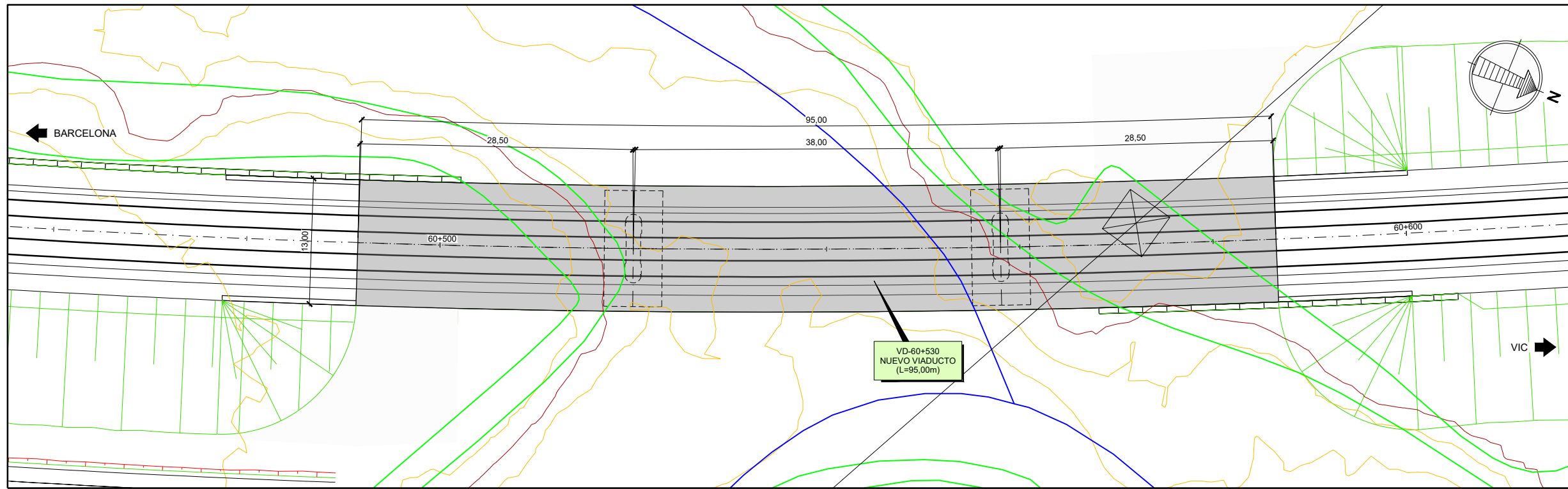

PLANTA  
ESCALA 1:500

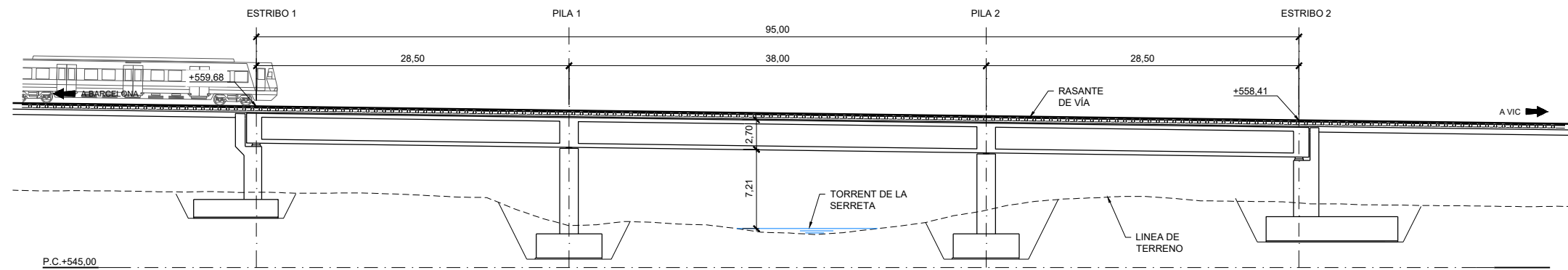

SECCIÓN LONGITUDINAL  
ESCALA 1:500

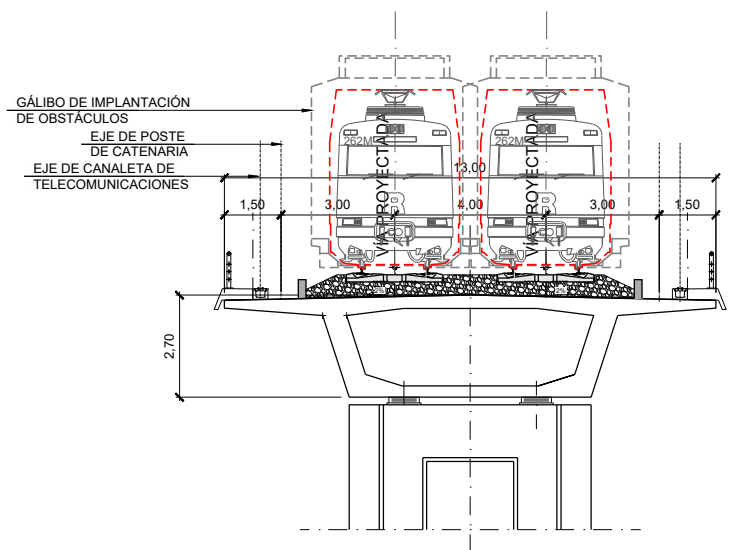

SECCIÓN TRANSVERSAL  
ESCALA 1:200



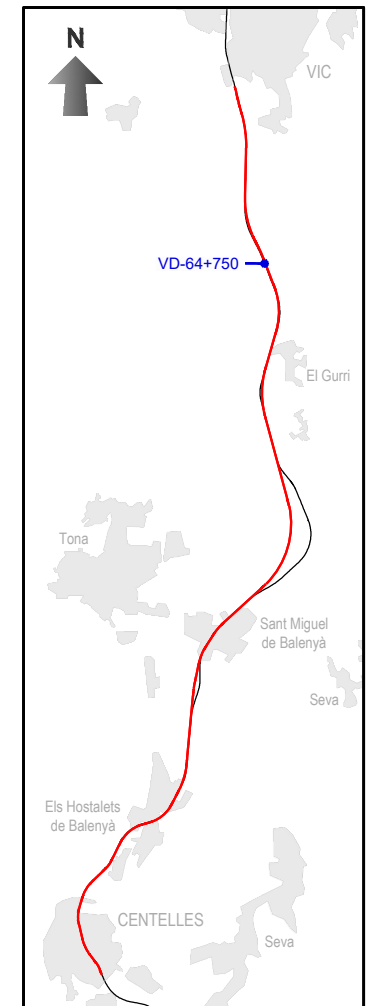
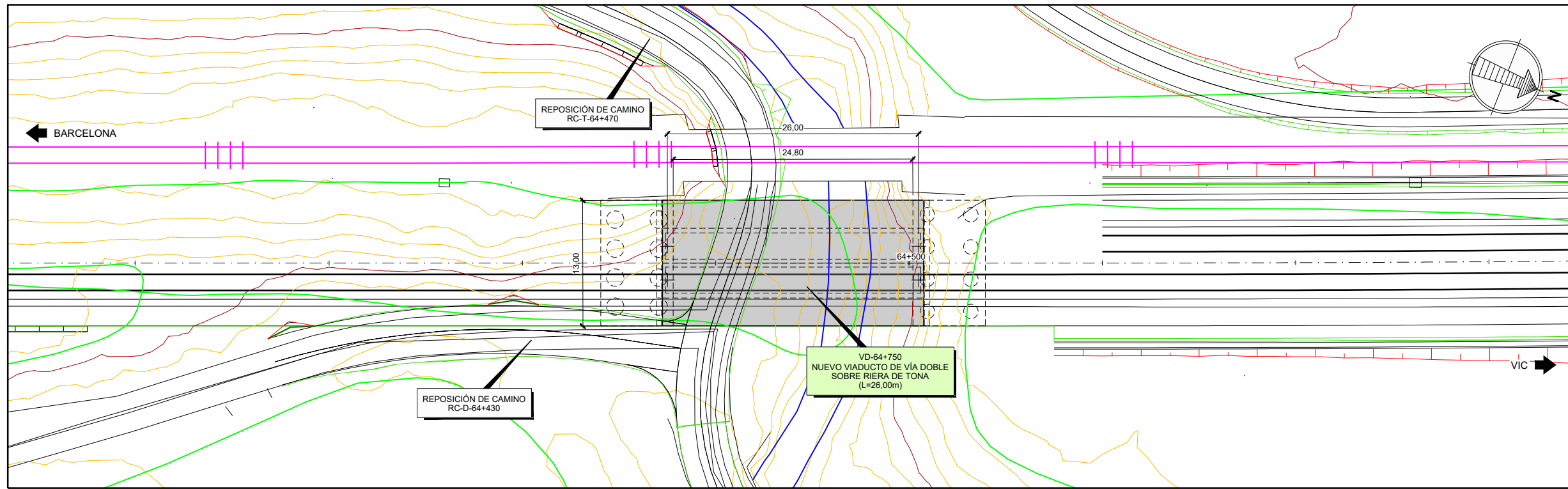

PLANTA  
ESCALA 1:500

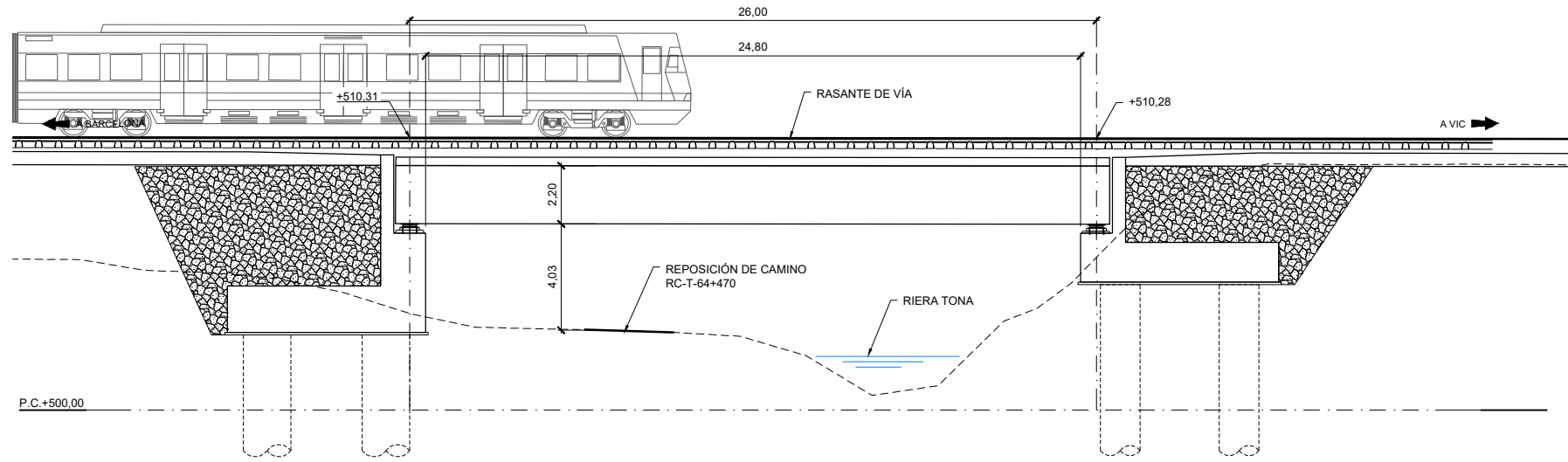

SECCIÓN LONGITUDINAL  
ESCALA 1:250

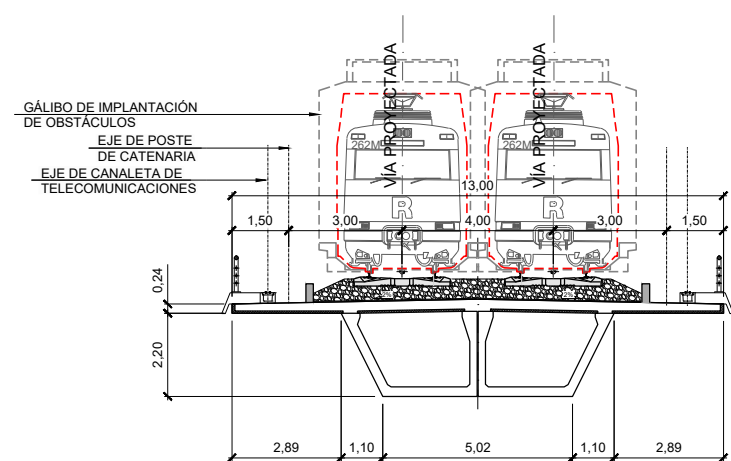

SECCIÓN TRANSVERSAL  
ESCALA 1:200